

# Pitchblack X

PB-X

CHROMATIC PEDAL TUNER

Owner's Manual

Manuel d'utilisation

Bedienungsanleitung

Manual del usuario

取扱説明書

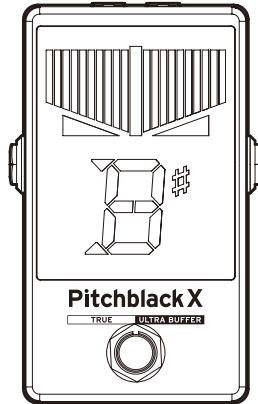

**KORG**

EFGSJ 3

---

# Table of contents

Parts of the Pitchblack X .....	3
Installing the battery .....	3
Connections.....	4
Tuning procedure.....	5
Reference pitch settings.....	6
Display mode settings.....	7
Bright mode (brightness) settings.....	8
Specifications .....	9

# Parts of the Pitchblack X

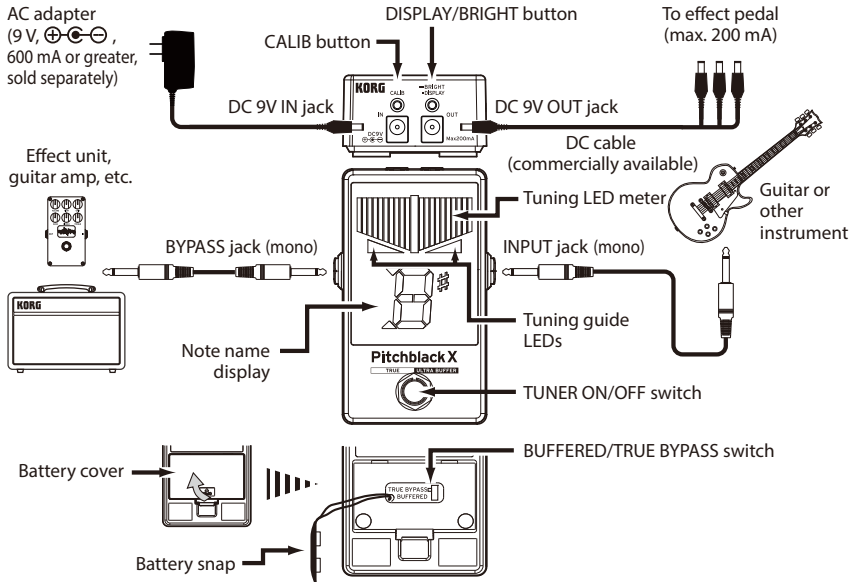

## Installing the battery

1. Open the battery cover located on the back side of the Pitchblack X.
2. Attach the battery snap to the battery, making sure that the polarities are correct.
3. Place the battery in the case, and then close the battery cover. When the battery power is low, the note name display blinks. Replace the battery with a new one as soon as possible.

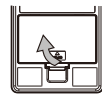

---

## Connections

- ⚠ Turn off the power of all devices before you make any connections to avoid damaging your equipment.
- ⚠ The INPUT and BYPASS jacks are mono. Stereo (TRS) cables will not work.

### INPUT jack

Connect a cable from your instrument to the INPUT jack of the tuner. The power turns on when you connect a cable to the INPUT jack, and the reference pitch setting blinks in the note name display for several seconds. Connecting a cable to the INPUT jack will turn the power on, but the tuner will not be in tuner mode. Press the TUNER ON/OFF switch to engage tuner mode.

- ⚠ When the unit is on battery power but you're not using the tuner, unplug the cable from the INPUT jack. The unit uses battery power whenever a cable is plugged into the INPUT jack.

### BYPASS jack

Connect a cable from the BYPASS jack to your other effect pedals or amp. When the tuner is switched on, the signal from the INPUT jack will be muted for silent tuning.

Signal is output from this jack while the tuner is off.

### BUFFERED/TRUE BYPASS switch

Access this switch by opening the battery cover.

This switches between ultra-buffer bypass and true bypass.

The ultra-buffer circuit expands the dynamic range of the sound, which helps prevent the sound from thinning out when you use longer cables or multiple pedals.

True bypass outputs the input audio as-is, without changing the sound in any way.

### DC 9V IN jack



If you're using an AC adapter to supply power, connect a separately sold AC adapter (9 V,  $\oplus \ominus$ , 600 mA or greater) here. Using a different AC adapter may cause a malfunction.

- ⚠ The battery is not used when an AC adapter is connected to the DC 9V IN jack.

### DC 9V OUT jack

When using a separately sold AC adapter, you can use this unit to power an effect pedal or similar device that operates on 9 V ( $\oplus \ominus$ ). When you use a DC cable in this case, you can use this unit to power multiple effect pedals.

- ⚠ Make sure that total current consumption for the effect pedals that are connected does not exceed 200 mA. Also, make sure that the effect pedals are connected with the correct power polarity.

- 
-  Do not connect an AC adapter to the DC 9V OUT jack. Doing so may cause a malfunction.
  -  When the unit is operating on battery power, power is not supplied to the DC 9V OUT jack.

## Tuning procedure

1. **Press the TUNER ON/OFF switch to activate the tuner.**  
The Tuning LED meter or the note name display lights up.  
The signal from the INPUT jack will not be output from the BYPASS jack.  
**Tip:** The TUNER ON/OFF switch only functions if an instrument is connected to the INPUT jack.
2. **If necessary, set the reference pitch and the display mode.** (page 6 “Reference pitch settings”, page 7 “Display mode settings”)
3. **Play a single note on your instrument and tune it so that the desired note appears in the note name display.**  
The note name closest to the entered note appears in the note name display.
4. **Tune your instrument using the tuning LED meter.**  
The method for indicating whether your instrument is in tune, sharp or flat depends on which display mode you choose (page 7 “Display mode settings”).
5. **After you finish tuning your instrument, press the TUNER ON/OFF switch to turn the tuner off.**  
The Tuning LED meter or the note name display goes dark. The signal from the INPUT jack is outputted to the BYPASS jack.  
**Tip:** When you press the TUNER ON/OFF switch to turn off the tuner, the reference pitch, display mode and bright mode settings are stored in memory. These settings are preserved even if you remove the battery or unplug the AC adapter.  
**Tip:** To reset the settings to the factory defaults (reference pitch = 440 Hz, display mode = regular, bright mode = brighter), hold down the CALIB button and press the TUNER ON/OFF switch when you turn on the tuner.

---

## Reference pitch settings

Set the reference pitch for tuning (the A note in the middle of the piano keyboard=A4) within the 436–445 Hz range. The Pitchblack X comes from the factory with the reference pitch set to A=440 Hz.

**1. Press the CALIB button.**

The current setting will blink for several seconds in the note name display.

**2. While the setting is shown, press the CALIB button to set the reference pitch.**

Each time you press the CALIB button you will cycle through the following settings.

0: 440Hz

1: 441Hz

2: 442Hz

3: 443Hz

4: 444Hz

5: 445Hz

6: 436Hz

7: 437Hz

8: 438Hz

9: 439Hz

**3. When you finish making the setting, wait for about two seconds without pressing any buttons.**

The note name display blinks three times to indicate that the reference pitch has been set. The Pitchblack X will automatically return to tuner mode.

**Tip:** The reference pitch setting is stored in memory when you press the TUNER ON/OFF switch to turn the tuner off. This setting is preserved even if you remove the battery or unplug the AC adapter.

---

## Display mode settings

Select one of the display patterns that shows whether your instrument is out of tune. The factory setting is **Regular** mode.

**1. Press the DISPLAY/BRIGHT button.**

The current setting will blink for several seconds in the note name display.

**2. While this setting is shown, press the DISPLAY/BRIGHT button to select a display pattern.**

Each time you press the DISPLAY/BRIGHT button you will cycle through the following settings.

With all display modes, the tuning guide LEDs indicate whether the pitch is high or low. When the tuning is correct, both  $\triangleright$  and  $\triangleleft$  light up. If the pitch is flat, the  $\triangleright$  lights up; and if the pitch is sharp, the  $\triangleleft$  lights up.

**1: Regular**

Tune your instrument until the LED at the center of the LED meter lights up brightly.

The LEDs on the meter light up from center to left if the pitch is flat (low), and the LEDs light up from center to right if the pitch is sharp (high).



The pitch is flat.



In tune.



The pitch is sharp.

**2: Strobe**

Tune your instrument until the LEDs stop running. Since the strobe meter has a higher precision, it allows you to tune with greater accuracy.

The LED lights move from right to left when the pitch is flat, and from left to right when the pitch is sharp.



The pitch is flat.



In tune.



The pitch is sharp.

**3: Half-strobe**

Tune your instrument until the LEDs stop running and only the center LED is lit.

The LEDs on the meter from the center towards the left will strobe if the pitch is low, and the LEDs from center towards the right will strobe if the pitch is high.



The pitch is flat.



In tune.



The pitch is sharp.

---

#### 4: Mirror

Tune your instrument until the LED at the center of the LED meter lights up brightly.

The larger the pitch variation, the more that the LEDs towards either side light up.



The pitch is flat.



In tune.



The pitch is sharp.

3. When you finish making the setting, wait for about two seconds without pressing any buttons.

The note name display blinks twice to indicate that the display mode has been set. The Pitchblack X will automatically return to tuner mode.

- Tip:** The display mode setting is stored in memory when you press the TUNER ON/OFF switch to turn the tuner off, and is preserved even if you remove the battery or unplug the AC adapter.

## Bright mode (brightness) settings

This sets the brightness (in two levels) of the display. The indicator is set to a brighter setting by factory default.

1. Hold down the DISPLAY/BRIGHT button.



The brightness of the display will change. The Pitchblack X will automatically return to tuner mode.

- Tip:** The bright mode setting is stored in memory when you press the TUNER ON/OFF switch to turn the tuner off, and is preserved even if you remove the battery or unplug the AC adapter.



---

## Specifications

Scale:	12-note equal temperament
Detection range:	E0 (20.60 Hz)–C8 (4,186 Hz)
Reference pitch:	A4=436–445 Hz (1 Hz steps)
Detection accuracy:	+/-0.1 cent (display mode: Strobe)
Input impedance:	1 M-ohm (tuner on)
Connection jacks:	INPUT jack (6.3 mm monaural phone jack) BYPASS jack (6.3 mm monaural phone jack) DC 9V IN jack DC 9V OUT jack
Power supply:	9 V battery (6LF22/6LR61/6F22) or AC adapter (9 V,  , 600 mA or greater, sold separately)
Battery life:	When tuner is on: 5 hr. continuous use (with a 9 V zinc-carbon battery, continuous input of A4 pitch; display mode = regular) When tuner is on: 24 hr. continuous use (with a 9 V alkaline battery, continuous input of A4 pitch; display mode = regular)
Current consumption:	maximum 28 mA
Dimensions (W × D × H):	69 × 110 × 49 mm / 2.72" × 4.33" × 1.93" (including protrusions)
Weight:	248 g / 8.75 oz (battery included).
Included items:	Customer Notice (Dear Customer), Precautions, Rubber feet (1 sheet), 9 V zinc-carbon test battery
Accessories (sold separately):	AC adapter (9 V,  , 600 mA)

\* Specifications and appearance are subject to change without notice for improvement.

\* All product names and company names are the trademarks or registered trademarks of their respective owners.

---

# Sommaire

Parties du Pitchblack X.....	11
Mise en place de la pile.....	11
Raccordements .....	12
Procédure d'accordage.....	13
Réglages de hauteur de référence .....	14
Réglages du mode d'affichage .....	15
Réglage du mode de luminosité .....	16
Fiche technique .....	17

## Parties du Pitchblack X

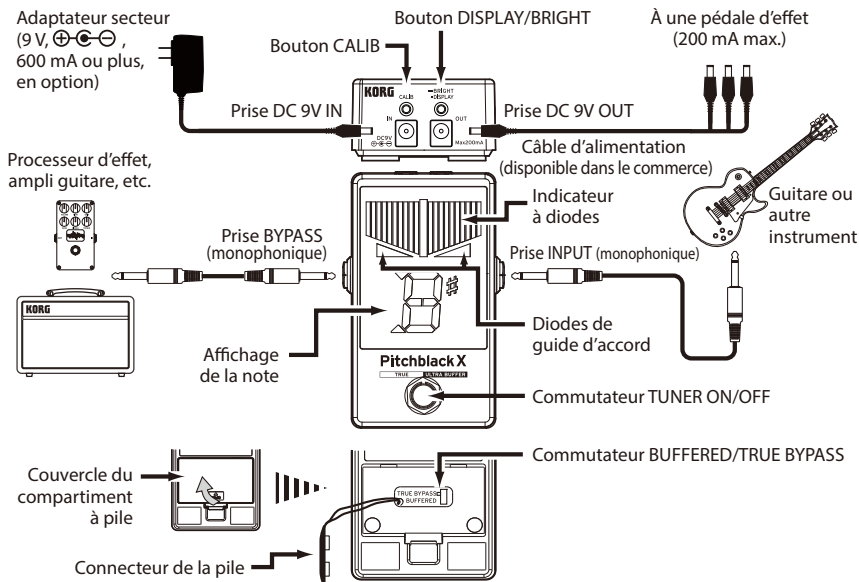

## Mise en place de la pile

1. Ouvrez le couvercle du compartiment à pile situé au dos du Pitchblack X.
2. Fixez le connecteur à la pile, en respectant leur polarité.
3. Logez la pile dans son compartiment et fermez le couvercle du compartiment à pile.  
Quand la pile est presque plate, l'affichage de la note clignote.  
Dans ce cas, remplacez sans tarder la pile par une neuve.



---

## Raccordements

- ⚠ Mettez tous les appareils hors tension avant d'effectuer les raccordements pour éviter d'endommager votre matériel.
- ⚠ Les prises INPUT et BYPASS sont monophoniques. Les câbles stéréo (TRS) ne fonctionneront pas.

### Prise INPUT

Raccordez un câble de votre instrument à la prise INPUT de l'accordeur. L'accordeur est mis sous tension quand vous connectez un câble à la prise INPUT, et le réglage de la hauteur de référence clignote pendant plusieurs secondes dans l'affichage de la note. Relier un câble à la prise INPUT rétablira l'alimentation, mais l'accordeur ne sera pas en mode accordeur. Appuyez sur le commutateur TUNER ON/OFF pour activer le mode accordeur.

- ⚠ Quand l'accordeur est alimenté via la pile et que vous ne l'utilisez pas, débranchez le câble de la prise INPUT. L'alimentation de l'accordeur est assurée par la pile dès qu'un câble est branché à la prise INPUT.

### Prise BYPASS

Raccordez un câble de la prise BYPASS à vos pédales d'effet ou amplis, etc. Quand l'accordeur est activé, le signal de la prise INPUT est coupé pour permettre un accordage silencieux.

Le signal est transmis à cette prise quand l'accordeur est hors tension.

### Commutateur BUFFERED/TRUE BYPASS

Ouvrez le couvercle du compartiment à pile pour accéder à ce commutateur.

Il permet de basculer entre le contournement à mémoire tampon ultra performante et le contournement total (True Bypass).

Le circuit de la mémoire tampon ultra performante élargit la plage dynamique du son et contribue à préserver la dynamique du signal en présence de câbles plus longs ou de multiples pédales.

Le contournement total retransmet le signal d'entrée tel quel, sans la moindre altération.

### Prise DC 9V IN

Si vous alimentez l'accordeur via un adaptateur secteur (9 V,  $\oplus$   $\ominus$ ), 600 mA ou plus) (disponible en option), branchez-le à cette prise. L'utilisation d'un adaptateur secteur différent pourrait causer un dysfonctionnement.

- ⚠ La pile n'est pas mise à contribution quand un adaptateur secteur est branché à la prise DC 9V IN.

---

### Prise DC 9V OUT

L'utilisation d'un adaptateur secteur disponible en option permet d'alimenter via l'accordeur une pédale d'effet ou un dispositif similaire fonctionnant en 9 V (⊕ ⊖). Moyennant l'utilisation d'un câble d'alimentation à connecteurs multiples, vous pouvez alimenter plusieurs pédales d'effet avec cet accordeur.

- ⚠ Assurez-vous que la consommation totale des pédales d'effet branchées ne dépasse pas 200 mA. Veillez aussi à respecter les indications de polarité lorsque vous branchez l'alimentation aux pédales d'effet.
- ⚠ Ne branchez jamais un adaptateur secteur à la prise DC 9V OUT. Cela peut entraîner un dysfonctionnement.
- ⚠ Quand l'accordeur est alimenté sur pile, aucun courant n'est transmis à la prise DC 9V OUT.

## Procédure d'accordage

1. **Appuyez sur le commutateur TUNER ON/OFF pour activer l'accordeur.**  
L'indicateur à diodes ou l'affichage de la note s'allume.  
Le signal reçu à la prise INPUT n'est pas transmis à la prise BYPASS.  
**Astuce:** Le commutateur TUNER ON/OFF fonctionne seulement si un instrument est raccordé à la prise INPUT.
2. **Si nécessaire, réglez la hauteur de référence et le mode d'affichage.** (page 14 "Réglages de hauteur de référence", page 15 "Réglages du mode d'affichage")
3. **Jouez une note simple sur votre instrument et accordez-le de sorte que le nom de la note souhaitée apparaisse dans l'affichage de la note.**  
Le nom de la note la plus proche de la hauteur détectée apparaît dans l'affichage de la note.
4. **Accordez votre instrument à l'aide de l'indicateur à diodes.**  
La méthode pour indiquer si votre instrument est accordé, est trop haut ou trop bas, dépend du mode d'affichage choisi. (page 15 "Réglages du mode d'affichage")
5. **Après avoir fini d'accorder votre instrument, appuyez sur le commutateur TUNER ON/OFF pour désactiver l'accordeur.**  
L'indicateur à diodes ou l'affichage de la note s'éteint. Le signal reçu à la prise INPUT est transmis à la prise BYPASS.  
**Astuce:** Quand vous appuyez sur le commutateur TUNER ON/OFF pour désactiver l'accordeur, les réglages de hauteur de référence, de mode d'affichage et de mode de luminosité sont mémorisés. Ces réglages sont donc conservés même après le retrait de la pile ou la déconnexion de l'adaptateur secteur.

---

**Astuce:** Pour initialiser les paramètres et retrouver les réglages d'usine (hauteur de référence = 440 Hz, mode d'affichage = traditionnel, mode de luminosité = plus intense), maintenez enfoncé le bouton CALIB et appuyez sur le commutateur TUNER ON/OFF à la mise sous tension de l'accordeur.

## Réglages de hauteur de référence

Réglez la hauteur de référence pour l'accordage (la note A au centre du clavier d'un piano correspond à A4) entre 436 et 445 Hz. À la sortie d'usine, la hauteur de référence du Pitchblack X correspond à A=440 Hz.

### 1. Appuyez sur le bouton CALIB.

La valeur actuelle clignotera pendant plusieurs secondes dans l'affichage de la note.

### 2. Pendant que le réglage est affiché à l'écran, appuyez sur le bouton CALIB pour régler la hauteur de référence.

Chaque fois que vous appuyez sur le bouton CALIB, le réglage est cycliquement effectué comme suit.

0: 440Hz

1: 441Hz

2: 442Hz

3: 443Hz

4: 444Hz

5: 445Hz

6: 436Hz

7: 437Hz

8: 438Hz

9: 439Hz

### 3. Quand le réglage est terminé, attendez environ deux secondes –sans appuyer sur aucun bouton.

L'affichage de la note clignote trois fois pour indiquer que la hauteur de référence est réglée. Le Pitchblack X reviendra automatiquement en mode accordeur.

**Astuce:** Le réglage de hauteur de référence est mémorisé quand vous mettez l'accordeur hors tension en appuyant sur le commutateur TUNER ON/OFF. Ce réglage est donc conservé même après le retrait de la pile ou la déconnexion de l'adaptateur secteur.

---

## Réglages du mode d'affichage

Sélectionnez un des modes d'affichage indiquant si votre instrument est accordé ou non. Le réglage par défaut est le mode **Traditionnel**.

**1. Appuyez sur le bouton DISPLAY/BRIGHT.**

La valeur actuelle clignotera pendant plusieurs secondes dans l'affichage de la note.

**2. Tant que le réglage est affiché, appuyez sur le bouton DISPLAY/BRIGHT pour sélectionner un mode d'affichage.**

Chaque fois que vous appuyez sur le bouton DISPLAY/BRIGHT, le réglage est cycliquement effectué comme suit.

Dans tous les modes d'affichage, les diodes de guide d'accord indiquent si la hauteur est trop élevée ou trop basse. Quand la hauteur de la note est correcte, les diodes  $\triangleright$  et  $\triangleleft$  s'allument toutes deux. Si la note est trop basse, la diode  $\triangleright$  s'allume; si la note est trop haute, la diode  $\triangleleft$  s'allume.

**1: Traditionnel**

Accordez votre instrument jusqu'à ce que la diode au centre de l'indicateur à diodes s'illumine fortement.

Les diodes de l'indicateur s'allument du centre vers la gauche si la note est trop basse. Si la note est trop haute, les diodes s'allument du centre vers la droite.



Trop bas.



Juste.



Trop haut.

**2: Stroboscopique**

Accordez votre instrument de sorte que le mouvement des diodes cesse. Le mode d'affichage stroboscopique est plus précis et produit donc un accord plus rigoureux de votre instrument.

Les diodes s'allument en défilant de droite à gauche quand la hauteur est trop basse et de gauche à droite quand la hauteur est trop élevée.



Trop bas.



Juste.



Trop haut.

### 3: Semi-stroboscopique

Accordez votre instrument de sorte que le défilement des diodes cesse et que seule la diode centrale soit allumée.

Les diodes s'allument en défilant du centre vers la gauche si la note est trop basse. Si la note est trop haute, les diodes s'allument en défilant du centre vers la droite.



Trop bas.



Juste.



Trop haut.

### 4: Miroir

Accordez votre instrument jusqu'à ce que la diode au centre de l'indicateur à diodes s'allume fortement.

Plus la différence d'accord est importante, plus les diodes allumées d'un côté ou de l'autre s'éloignent du centre.



Trop bas.



Juste.



Trop haut.

### 3. Quand le réglage est terminé, attendez environ deux secondes –sans appuyer sur aucun bouton.

L'affichage de la note clignote deux fois pour indiquer que le mode d'affichage est réglé. Le Pitchblack X reviendra automatiquement en mode accordeur.

**Astuce:** Le réglage de mode d'affichage est mémorisé quand vous mettez l'accordeur hors tension en appuyant sur le commutateur TUNER ON/OFF et est donc conservé même après le retrait de la pile ou la déconnexion de l'adaptateur secteur.

## Réglage du mode de luminosité

Règle la luminosité (sur deux niveaux) de l'affichage. À la sortie d'usine, la luminosité d'affichage est réglée sur le niveau plus intense.

#### 1. Maintenez enfoncé le bouton DISPLAY/BRIGHT.



La luminosité de l'affichage change alors. Le Pitchblack X reviendra automatiquement en mode accordeur.

**Astuce:** Le réglage de mode de luminosité est mémorisé quand vous mettez l'accordeur hors tension en appuyant sur le commutateur TUNER ON/OFF et est donc conservé même après le retrait de la pile ou la déconnexion de l'adaptateur secteur.



---

## Fiche technique

Gamme:	12 notes tempérament égal
Plage de détection:	E0 (20,60 Hz) à C8 (4.186 Hz)
Hauteur de référence:	A4=436 à 445 Hz (paliers de 1 Hz)
Précision de détectio:	+/-0,1 centième (mode d'affichage: stroboscopique)
Impédance d'entrée:	1 Mohm (accordeur activé)
Prises:	INPUT (prise jack mono de 6,3 mm) BYPASS (prise jack mono de 6,3 mm) DC 9V IN DC 9V OUT
Alimentation:	Pile de 9 V (6LF22/6LR61/6F22) ou adaptateur secteur (9 V,  , 600 mA ou plus, en option)
Autonomie de la pile:	Quand l'accordeur est activé: 5 heures d'utilisation continue (avec une pile zinc-carbone de 9 V, une entrée continue de la note A4; mode d'affichage = traditionnel) Quand l'accordeur est activé: 24 heures d'utilisation continue (avec une pile alcaline de 9 V, une entrée continue de la note A4; mode d'affichage = traditionnel)
Consommation:	28 mA maximum
Dimensions (L x P x H):	69 x 110 x 49 mm (y compris les saillies)
Poids:	248 g (incluant la pile)
Accessoire fournis:	Avis au client (Cher client), Précautions, Pieds en caoutchouc (1 feuille), Pile zinc-carbone de test de 9 V
Accessoires (vendue séparément):	Adaptateur secteur (9 V,  , 600 mA)

\* Les caractéristiques et l'aspect du produit sont susceptibles d'être modifiés sans préavis en vue d'une amélioration.

\* Tous les noms de produits et de sociétés sont des marques commerciales ou déposées de leur détenteur respectif.

---

# Inhalt

Teile des Pitchblack X .....	19
Einsetzen der Batterie .....	19
Anschlüsse .....	20
Stimmvorgang .....	21
Einstellen der Referenztonhöhe .....	22
Einstellen des Anzeigemodus .....	23
Einstellen der Helligkeit .....	24
Technische Daten .....	25

## Teile des Pitchblack X

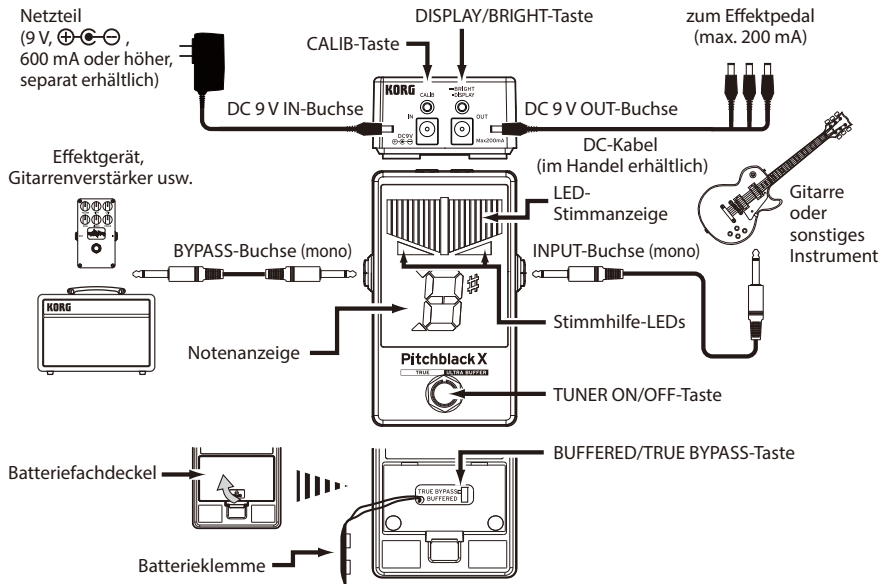

## Einsetzen der Batterie

1. Öffnen Sie den Batteriefachdeckel an der Rückseite des Pitchblack X.
2. Schließen Sie die Batterie mit korrekt ausgerichteten Polen an die Batterieklammer an.
3. Legen Sie die Batterie ins Fach und schließen Sie den Deckel. Wenn die Batterie schwach ist, blinkt die Notenanzeige. Ersetzen Sie schnellstmöglich die verbrauchte Batterie durch eine neue.



---

## Anschlüsse

- ⚠ Schalten Sie vor dem Herstellen irgendwelcher Verbindungen alle Geräte aus, um Geräteschäden zu vermeiden.
- ⚠ INPUT und BYPASS sind als Mono-Buchsen ausgeführt. Stereokabel (TRS) sind nicht geeignet.

### INPUT-Buchse

Schließen Sie das vom Instrument kommende Kabel an die INPUT-Buchse des Stimmgeräts an. Das Gerät schaltet sich ein, sobald Sie ein Kabel in die INPUT-Buchse stecken. Anschließend blinkt einige Sekunden lang die eingestellte Referenztonhöhe in der Notenanzeige. Beim Beschalten der INPUT-Buchse wird das Gerät eingeschaltet, befindet sich jedoch nicht im Stimmgerätmodus. Zum Aktivieren des Stimmgerätmodus drücken Sie die TUNER ON/OFF-Taste.

- ⚠ Wenn das Gerät mit Batteriestrom betrieben, aber gerade nicht verwendet wird, lösen Sie das Kabel von der INPUT-Buchse. Das Gerät verbraucht Strom, sobald ein Kabel an die INPUT-Buchse angeschlossen ist.

### BYPASS-Buchse

Schließen Sie hier das von der BYPASS-Buchse Ihres Effektpedals bzw. Verstärkers usw. kommende Kabel an. Bei eingeschaltetem Stimmgerät wird das Signal von der INPUT-Buchse stummgeschaltet, um ein leises Stimmen zu ermöglichen. Das Signal wird über diese Buchse ausgegeben, wenn das Stimmgerät ausgeschaltet ist.

### BUFFERED/TRUE BYPASS-Taste

Diese Taste erreichen Sie, indem Sie die Batterieabdeckung öffnen. Sie schaltet zwischen Ultra-Buffer-Bypass und echtem Bypass um. Der Ultra-Buffer-Schaltkreis erweitert den Dynamikbereich des Sounds und verhindert, dass der Sound bei Verwendung eines längeren Kabels oder mehrerer Pedale zu dünn wird. Der echte Bypass gibt den Audioeingang aus, ohne den Sound in irgendeiner Weise zu verändern.

### DC 9 V IN-Buchse

Wenn Sie ein Netzteil zur Stromversorgung verwenden, schließen Sie hier ein separat erhältliches Netzteil (9 V,  $\oplus$   $\ominus$ , 600 mA oder höher) an. Die Verwendung eines anderen Netzteils kann Funktionsstörungen verursachen.

- ⚠ Die Batterie wird nicht verwendet, wenn ein Netzteil an die DC 9 V IN-Buchse angeschlossen ist.

---

### DC 9 V OUT-Buchse

Wenn Sie ein separat erhältliches Netzteil benutzen, können Sie das Gerät dazu verwenden, ein Effektpedal oder ein ähnliches Gerät mit Strom zu versorgen, das mit 9 V (⊕ ⊖) betrieben wird. Wenn Sie in diesem Fall ein Gleichstromkabel verwenden, können Sie das Gerät verwenden, um mehrere Effektpedale mit Strom zu versorgen.

- ⚠ Stellen Sie sicher, dass die Gesamtleistungsaufnahme der angeschlossenen Effektpedale 200 mA nicht überschreitet. Achten Sie außerdem darauf, dass die Effektpedale mit der richtigen Polarität angeschlossen sind.
- ⚠ Schließen Sie kein Netzteil an die DC 9V OUT-Buchse an. Sonst kann eine Fehlfunktion verursacht werden.
- ⚠ Wenn das Gerät mit Batteriestrom betrieben wird, wird keine Leistung an der DC 9 V OUT-Buchse abgegeben.

## Stimmvorgang

1. **Drücken Sie die TUNER ON/OFF-Taste, um das Stimmgerät zu aktivieren.**  
Die LED-Stimmanzeige oder die Notenanzeige leuchtet auf.  
Das an der INPUT-Buchse anliegende Signal wird nicht an der BYPASS-Buchse ausgegeben.  
**Tipp:** Die TUNER ON/OFF-Taste arbeitet nur, wenn ein Instrument an der INPUT-Buchse angeschlossen ist.
2. **Falls nötig, ändern Sie die Referenztonhöhe und den Anzeigemodus.** (Seite 22 „Einstellen der Referenztonhöhe“, Seite 23 „Einstellen des Anzeigemodus“)
3. **Spielen Sie mit dem Instrument einen einzelnen Ton und stimmen Sie es, bis der betreffende Tonname in der Notenanzeige zu sehen ist.**  
In der Notenanzeige wird die Note angezeigt, die der gespielten Note am nächsten liegt.
4. **Stimmen Sie das Instrument mit Hilfe der LED-Stimmanzeige.**  
Wie das Stimmgerät die aktuelle Stimmung und Abweichungen von der Solltonhöhe anzeigt, hängt vom gewählten Anzeigemodus ab. (Seite 23 „Einstellen des Anzeigemodus“).
5. **Drücken Sie nach dem Stimmen die TUNER ON/OFF-Taste ein weiteres Mal, um das Stimmgerät auszuschalten.**  
Die LED-Stimmanzeige oder die Notenanzeige erlischt. Das an der INPUT-Buchse anliegende Signal wird an der BYPASS-Buchse ausgegeben.

---

**Tip:** Wenn Sie die TUNER ON/OFF-Taste betätigen, um das Stimmgerät auszuschalten, werden die Einstellungen für Referenztonhöhe, Anzeigemodus und Helligkeitsmodus gespeichert. Diese Einstellungen bleiben auch dann erhalten, wenn Sie die Batterie entfernen oder das Netzteil abziehen.

**Tip:** Zum Rücksetzen auf die Werkseinstellungen (Referenztonhöhe = 440 Hz, Anzeigemodus = regular, Helligkeit = brighter) halten Sie die CALIB-Taste gedrückt, und schalten Sie das Stimmgerät mit dem TUNER ON/OFF-Schalter ein.

## Einstellen der Referenztonhöhe

Die Referenztonhöhe zum Stimmen (Note A in der Mitte der Klaviatur = A4) lässt sich im Bereich von 436–445 Hz einstellen. Beim Pitchblack X ist werksseitig eine Referenztonhöhe von A = 440 Hz eingestellt.

**1. Drücken Sie die CALIB-Taste.**

Die aktuelle Einstellung blinkt einige Sekunden lang in der Notenanzeige.

**2. Erscheint die aktuelle Einstellung im Display, drücken Sie die CALIB-Taste, um die Referenztonhöhe zu ändern.**

Bei jeder Betätigung der CALIB-Taste wird nach folgendem Schema weitergeschaltet:

0: 440Hz

1: 441Hz

2: 442Hz

3: 443Hz

4: 444Hz

5: 445Hz

6: 436Hz

7: 437Hz

8: 438Hz

9: 439Hz

**3. Warten Sie nach Vornehmen der Einstellung etwa zwei Sekunden lang und drücken Sie derweil keine Tasten.**

Die Notenanzeige bestätigt die erfolgte Einstellung der Referenztonhöhe durch dreimaliges Blinken. Das Pitchblack X schaltet automatisch in den Stimmgerätmodus zurück.

**Tip:** Die Referenztonhöhe wird gespeichert, wenn Sie die TUNER ON/OFF-Taste betätigen, um das Stimmgerät auszuschalten. Diese Einstellung bleibt auch dann erhalten, wenn Sie die Batterie entfernen oder das Netzteil abziehen.

---

# Einstellen des Anzeigemodus

Wählen Sie einen der Anzeigemodi, um die Stimmung Ihres Instruments anzeigen zu lassen. Die werkseitige Einstellung ist **Normale-Modus**.

**1. Drücken Sie die DISPLAY/BRIGHT-Taste.**

Die aktuelle Einstellung blinkt einige Sekunden lang in der Notenanzeige.

**2. Drücken Sie die DISPLAY/BRIGHT-Taste, während diese Einstellung angezeigt wird, um den gewünschten Anzeigemodus zu wählen.**

Bei jeder Betätigung der DISPLAY/BRIGHT-Taste wird nach folgendem Schema weitergeschaltet:

Bei allen Anzeigemodi zeigen die Stimmhilfe-LEDs an, ob die Stimmung zu hoch oder zu tief ist. Bei korrekter Stimmung leuchten sowohl ▷ als auch ◁. Ist die Stimmung zu tief, leuchtet ▷ – ist die Stimmung zu hoch ◁.

**1: Normale**

Stimmen Sie Ihr Instrument, bis die LED in der Mitte der LED-Stimmanzeige leuchtet.

Ist die Stimmung zu tief, leuchten die LEDs auf der Anzeige von der Mitte nach links – ist sie zu hoch, leuchten sie von der Mitte nach rechts.



Zu tief.



Richtig gestimmt.



Zu hoch.

**2: Stroboskop**

Stimmen Sie Ihr Instrument, bis die LEDs stillstehen. Da die Stroboskopanzeige genauer ist, können Sie exakter stimmen.

Ist die Stimmung zu tief, laufen die leuchtenden LEDs von rechts nach links – ist sie zu hoch, laufen sie von links nach rechts.



Zu tief.



Richtig gestimmt.



Zu hoch.

### 3: Halb-Stroboskop

Stimmen Sie Ihr Instrument, bis die LEDs stillstehen und nur die mittlere LED leuchtet.

Ist die Stimmung zu tief, flackern die linken LEDs der Stimmanzeige – ist sie zu hoch, flackern die rechten LEDs.



Zu tief.



Richtig gestimmt.



Zu hoch.

### 4: Spiegel

Stimmen Sie Ihr Instrument, bis die LED in der Mitte der LED-Stimmanzeige leuchtet.

Je größer die Tonhöhenabweichung, desto weiter außen leuchten die LEDs der jeweiligen Seite.



Zu tief.



Richtig gestimmt.



Zu hoch.

### 3. Warten Sie nach Vornehmen der Einstellung etwa zwei Sekunden lang und drücken Sie derweil keine Tasten.

Die Notenanzeige bestätigt die Einstellung des Anzeigemodus durch zweimaliges Blinken. Das Pitchblack X schaltet automatisch in den Stimmgerätmodus zurück.

**Tip:** Der eingestellte Anzeigemodus wird gespeichert, wenn Sie die TUNER ON/OFF-Taste betätigen, um das Stimmgerät auszuschalten, und bleibt auch dann erhalten, wenn Sie die Batterie entfernen oder das Netzteil abziehen.

## Einstellen der Helligkeit

Die Helligkeit des Displays kann in zwei Stufen eingestellt werden. Werksseitig ist die hellere Einstellung vorgegeben.

#### 1. Halten Sie die DISPLAY/BRIGHT-Taste gedrückt.

Die Helligkeit des Displays ändert sich. Das Pitchblack X schaltet automatisch in den Stimmgerätmodus zurück.

**Tip:** Der eingestellte Helligkeitsmodus wird gespeichert, wenn Sie die TUNER ON/OFF-Taste betätigen, um das Stimmgerät auszuschalten, und bleibt auch dann erhalten, wenn Sie die Batterie entfernen oder das Netzteil abziehen.



---

## Technische Daten

Skala:	12 Noten gleichschwebende Stimmung
Erkennungsbereich:	E0 (20,60 Hz)–C8 (4.186 Hz)
Referenztonhöhe:	A4=436–445 Hz (1-Hz-Schritte)
Messgenauigkeit:	+/-0,1 Cent (Anzeigemodus: Stroboskop)
Eingangsimpedanz:	1 MOhm (Stimmgerät eingeschaltet)
Anschlussbuchsen:	INPUT-Buchse (6,3 mm Mono-Klinkenbuchse) BYPASS-Buchse (6,3 mm Mono-Klinkenbuchse) DC 9 V IN-Buchse DC 9 V OUT-Buchse
Stromversorgung:	9 V Batterie (6LF22/6LR61/6F22) oder Netzteil (9 V, ⊕-⊖, 600 mA oder höher, separat erhältlich)
Batterielebensdauer:	Wenn das Gerät eingeschaltet ist: 5 Std. Dauerbetrieb (mit einer 9 V Zink-Kohle-Batterie, dauerhafte Eingabe des Tons A4; Anzeigemodus = normal) Wenn das Gerät eingeschaltet ist: 24 Std. Dauerbetrieb (mit einer 9 V Alkalibatterie, dauerhafte Eingabe des Tons A4; Anzeigemodus = normal)
Leistungsaufnahme:	maximal 28 mA
Abmessungen (B × T × H):	69 × 110 × 49mm (inklusive hervorstehende Partien)
Gewicht:	248 g (einschließlich Batterie)
Lieferumfang:	Kundeninformation (Sehr geehrte(r) Kunde/-in), Vorsichtsmaßnahmen, GummifüÙe (1 Blatt), 9 V Zink-Kohle-Testbatterie
Zubehör (separat erhältlich):	Netzteil (9 V, ⊕-⊖, 600 mA)

\* Änderungen der technischen Daten und des Designs ohne vorherige Ankündigung vorbehalten.

\* Alle Firmen- und Produktnamen usw. sind Warenzeichen oder eingetragene Warenzeichen der betreffenden Eigentümer.

---

# Contenido

Partes del Pitchblack X .....	27
Instalación de la pila .....	27
Conexiones .....	28
Procedimiento de afinación .....	29
Ajustes del tono de afinación de referencia.....	30
Ajustes del modo de visualización .....	31
Ajustes del modo luminosidad (brillo).....	32
Especificaciones.....	33

## Partes del Pitchblack X

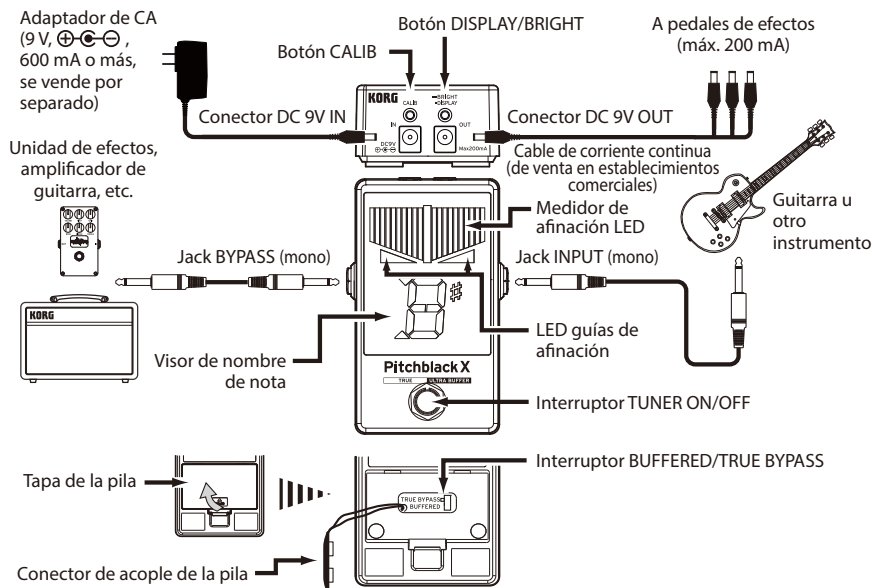

## Instalación de la pila

1. Abra la tapa de la pila que está en la parte posterior del Pitchblack X.
2. Fije la pila al conector de acople y asegúrese de que las polaridades sean correctas.
3. Coloque la pila en el compartimento y cierre la tapa. Cuando la carga de la batería esté baja, el visor de nombre de nota parpadeará. Reemplace la pila por otra nueva lo antes posible.



---

## Conexiones

- ⚠ Apague todos los dispositivos antes de conectarlos para evitar dañar su equipo.
- ⚠ Los conectores INPUT y BYPASS son mono. No funcionarán con cables estéreo (TRS).

### Jack INPUT

Conecte un cable de su instrumento al jack INPUT del afinador. La alimentación se enciende cuando se conecta un cable al jack INPUT, y el ajuste del tono de afinación de referencia parpadea en el visor de nombre de nota durante varios segundos. Al conectar un cable al jack INPUT el equipo se encenderá, pero no estará en modo afinación. Pulse el interruptor TUNER ON/OFF para pasar a modo afinación.

- ⚠ Cuando la unidad esté alimentada por pila pero no esté utilizando el afinador, desconecte el cable del jack INPUT. Esta unidad utiliza alimentación por pila siempre que haya un cable conectado al jack INPUT.

### Jack BYPASS

Conecte un cable del jack BYPASS a los pedales de efecto o amplificadores, etc. Cuando el afinador está encendido, la señal del jack INPUT se silenciará para la afinación silenciosa.

Por este jack se emite señal de salida mientras el afinador está apagado.

### Interruptor BUFFERED/TRUE BYPASS

Acceda a este interruptor abriendo la tapa de la pila.

Este interruptor cambia entre bypass (desvío) con ultra-buffer y verdadero (“true bypass”).

El circuito con ultra-buffer expande el rango dinámico del sonido, lo que ayuda a evitar que el sonido adelgace si se utilizan cables largos o múltiples pedales.

El verdadero desvío o “true bypass” emite el audio tal cual es, sin cambiar el sonido en absoluto.



### Conector DC 9V IN

Si va a utilizar adaptador de CA para suministrar alimentación, conecte aquí un adaptador de CA (9 V,  $\oplus$   $\ominus$ , 600 mA o más) (se vende por separado). El uso de un adaptador de CA distinto puede causar una avería.

- ⚠ La pila no se utiliza cuando hay un adaptador de CA conectado al conector DC 9V IN.

### Conector DC 9V OUT

Cuando use un adaptador de CA (se vende por separado), puede utilizar esta unidad para alimentar un pedal de efectos o dispositivo similar que funcione con 9 V ( $\oplus$   $\ominus$ ). Si usa un cable de corriente continua en este caso, puede alimentar múltiples pedales de efectos utilizando esta unidad.

- 
-  Asegúrese de que el consumo de corriente total para los pedales de efectos conectados no exceda de 200 mA. Asegúrese también de que los pedales de efectos estén conectados con la polaridad de alimentación correcta.
  -  No conecte un adaptador de CA al conector DC 9V OUT. Si lo hace, puede causar una avería.
  -  Cuando la unidad está funcionando con alimentación por pila, el conector DC 9V OUT no recibe alimentación.

## Procedimiento de afinación

1. **Pulse el interruptor TUNER ON/OFF para activar el afinador.**  
Se iluminará el medidor de afinación LED o el visor de nombre de nota.  
La señal procedente del jack INPUT no saldrá por el jack BYPASS.  
**Consejo:** El interruptor TUNER ON/OFF sólo funciona si un instrumento está conectado al conector INPUT.
2. **Si es necesario, cambie el tono de afinación de referencia y el modo de visualización.** (página 30 “Ajustes del tono de afinación de referencia”, página 31 “Ajustes del modo de visualización”)
3. **Toque una única nota en su instrumento y afínelo hasta que la nota deseada aparezca en el visor de nombre de nota.**  
El nombre de nota más cercano a la nota introducida aparece en el visor de nombre de nota.
4. **Afine su instrumento usando el medidor de afinación LED.**  
El método para indicar si su instrumento está en tono, sostenido o bemol, depende del modo de visualización que elija (página 31 “Ajustes del modo de visualización”).
5. **Tras afinar su instrumento, pulse el interruptor TUNER ON/OFF para apagar el afinador.**  
Se oscurecerá el medidor de afinación LED o el visor de nombre de nota. La señal introducida por el jack INPUT saldrá por el jack BYPASS.  
**Consejo:** Cuando se pulsa el interruptor TUNER ON/OFF para desactivar el afinador, los ajustes de tono de afinación de referencia, modo de visualización y modo de luminosidad (brillo) se almacenan en la memoria. Estos ajustes se conservan aunque se quite la pila o se desenchufe el adaptador de CA.

---

**Consejo:** Para restablecer los ajustes a los valores predeterminados de fábrica (tono de afinación de referencia = 440 Hz, modo de visualización = normal, modo de luminosidad = más luminoso), hay que mantener pulsado el botón CALIB y pulsar el interruptor TUNER ON/OFF cuando se encienda el afinador.

## Ajustes del tono de afinación de referencia

Ajuste el tono de afinación de referencia (la nota La [A] del centro del teclado de un piano = La4 [A4]) dentro del rango 436–445 Hz. El Pitchblack X viene de fábrica con el tono de afinación de referencia ajustado en La (A) = 440 Hz.

### 1. Pulse el botón CALIB.

El valor actual parpadeará durante varios segundos en el visor de nombre de nota.

### 2. Mientras se muestra el ajuste en la pantalla, pulse el botón CALIB para ajustar el tono de afinación de referencia.

Cada vez que pulse el botón CALIB irá avanzando por los siguientes valores.

0: 440Hz

1: 441Hz

2: 442Hz

3: 443Hz

4: 444Hz

5: 445Hz

6: 436Hz

7: 437Hz

8: 438Hz

9: 439Hz

### 3. Cuando haya terminado de hacer el ajuste, espere unos dos segundos (no pulse los botones).

El visor de nombre de nota parpadeará tres veces para indicar que se ha ajustado el tono de afinación de referencia. El Pitchblack X volverá automáticamente al modo de afinación.

**Consejo:** El ajuste de tono de afinación de referencia queda almacenado en la memoria cuando se pulsa el interruptor TUNER ON/OFF para desactivar el afinador. Este ajuste se conserva aunque se quite la pila o se desenchufe el adaptador de CA.

---

## Ajustes del modo de visualización

Seleccione uno de los patrones de visualización que muestran si el instrumento está desafinado. El valor de fábrica es el modo **Normal**.

### 1. Pulse el botón DISPLAY/BRIGHT.

El valor actual parpadeará durante varios segundos en el visor de nombre de nota.

### 2. Mientras se muestra este ajuste, pulse el botón DISPLAY/BRIGHT para seleccionar un patrón de visualización.

Cada vez que pulse el botón DISPLAY/BRIGHT irá avanzando por los siguientes valores.

En todos los modos de pantalla, los LED guías de afinación indican si el tono está alto o bajo. Cuando la afinación sea la correcta, se iluminarán ▷ y ◁. Si el tono de afinación está bajo, se ilumina ▷, y si el tono de afinación está alto, se ilumina ◁.

#### 1: Normal

Afine su instrumento hasta que se ilumine con intensidad el LED situado en el centro del medidor LED.

Los LED del medidor se iluminarán desde el centro hacia la izquierda si el tono de afinación está bajo (bemo), y desde el centro hacia la derecha si el tono de afinación está alto (sostenido).



El tono es grave.



Afinado.



El tono es agudo.

#### 2: Estroboscópico

Afine su instrumento hasta que los LED dejen de operar. Debido a que el medidor estroboscópico tiene una mayor precisión, le permite realizar una mejor afinación.

Las luces LED se mueven de derecha a izquierda cuando el tono de afinación está bajo (bemo), y de izquierda a derecha cuando el tono de afinación está alto (sostenido).



El tono es grave.



Afinado.



El tono es agudo.

### 3: Semi-estroboscópico

Afine su instrumento hasta que los LED dejen de operar y solo quede iluminado el LED central.

Los LED del medidor destellarán estroboscópicamente desde el centro hacia la izquierda si el tono de afinación está bajo, y desde el centro hacia la derecha si el tono de afinación está alto.



El tono es grave.



Afinado.



El tono es agudo.

### 4: Mirror

Afine su instrumento hasta que se ilumine con intensidad el LED situado en el centro del medidor LED.

Cuanto mayor sea la variación en el tono de afinación, más se iluminarán los LED a cada lado.



El tono es grave.



Afinado.



El tono es agudo.

### 3. Cuando haya terminado de hacer el ajuste, espere unos dos segundos (no pulse los botones).

El visor de nombre de nota parpadeará dos veces indicando que se ha ajustado el modo de visualización. El Pitchblack X volverá automáticamente al modo de afinación.

**Consejo:** El ajuste de modo de visualización queda almacenado en la memoria cuando se pulsa el interruptor TUNER ON/OFF para desactivar el afinador, y se conserva aunque se quite la pila o se desenchufe el adaptador de CA.

## Ajustes del modo luminosidad (brillo)

Aquí se ajusta la luminosidad (en dos niveles) del visor.

El indicador viene de fábrica ajustado en el nivel más luminoso.

#### 1. Mantenga pulsado el botón DISPLAY/BRIGHT.



La luminosidad del visor cambiará. El Pitchblack X volverá automáticamente al modo de afinación.

**Consejo:** El ajuste de modo de luminosidad (brillo) queda almacenado en la memoria cuando se pulsa el interruptor TUNER ON/OFF para desactivar el afinador, y se conserva aunque se quite la pila o se desenchufe el adaptador de CA.



---

## Especificaciones

Escala:	12 notas, temperamento igual
Rango de detección:	E0 (20,60 Hz)–C8 (4.186 Hz)
Tono de afinación de referencia:	A4=436–445 Hz (pasos de 1 Hz)
Precisión de la detección:	+/-0,1 cent (modo de visualización: Estroboscópico)
Impedancia de entrada:	1 M-ohmios (con el afinador encendido)
Jacks de conexión:	jack INPUT (jack de 6,3 mm monoaural) jack BYPASS (jack de 6,3 mm monoaural) jack DC 9V IN jack DC 9V OUT
Alimentación:	Pila de 9 V (6LF22/6LR61/6F22) o adaptador de CA (9 V,  , 600 mA o más, se vende por separado)
Duración de la pila:	Con el afinador activado: 5 horas de uso continuo (con una pila de zinc-carbono de 9 V, entrada continua de tono de afinación A4 [La4]; modo de visualización = normal) Con el afinador activado: 24 horas de uso continuo (con una pila alcalina de 9 V, entrada continua de tono de afinación A4 [La4]; modo de visualización = normal)
Consumo de corriente:	Máximo 28 mA
Dimensiones (An. x Pr. x Al.):	69 x 110 x 49 mm (incluidos salientes)
Peso:	248 g (pila incluida)
Elementos incluidos:	Aviso al cliente (Estimado usuario), Precauciones, Patas de goma (1 lámina), pila de zinc-carbono de 9 V de prueba
Accesorios (se venden por separado):	adaptador de CA (9 V,  , 600 mA)

\* Las especificaciones y el aspecto están sujetos a cambios sin previo aviso por mejora.

\* Todos los nombres de productos y compañías son marcas comerciales o marcas comerciales registradas de sus respectivos propietarios.

---

# 目次

各部の名称.....	35
電池の入れ方.....	35
接続.....	36
チューニングの方法.....	37
基準ピッチの設定.....	38
ディスプレイ・モードの設定.....	39
ブライツ・モード(輝度)の設定.....	40
仕様.....	41

## 各部の名称

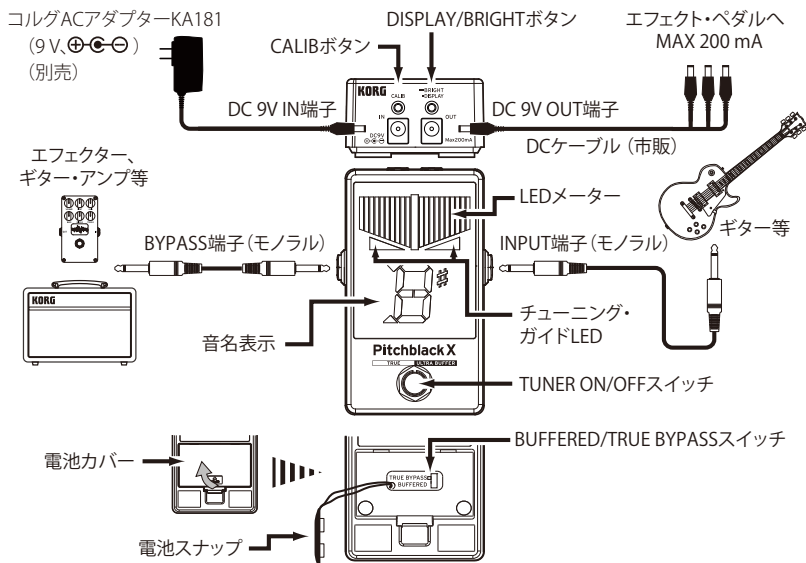

## 電池の入れ方

1. Pitchblack Xの裏側にある電池カバーを開けます。
2. 電池の極性に注意して、電池スナップに電池を取り付けます。
3. 電池をケース内に収め、電池カバーを閉めます。  
電池の残量が少なくなると、音名表示が点滅します。早めに新しい電池に交換してください。



⚠ 付属の電池は動作確認用です。このため、電池寿命が短い場合があります。

---

## 接続

- ⚠ 接続するときは、各機器の電源をオフにしてください。
- ⚠ INPUT端子、BYPASS端子はモノラル専用です。ステレオのケーブルは使用できません。

### INPUT端子

チューニングする楽器を接続します。INPUT端子にケーブルを接続すると電源がオンになり、音名表示に基準ピッチの設定が数秒間点滅します。このときチューナーはオフの状態です。TUNER ON/OFFスイッチを押すことでチューナーがオンになります。

- ⚠ 電池で動作している場合、チューナーを使用しないときはINPUT端子からケーブルを抜いてください。INPUT端子にケーブルを接続したままにすると電池容量が消費されます。

### BYPASS端子

エフェクト・ペダルやアンプ等を接続します。

チューナー・オン時はINPUT端子から入力した信号をミュートします。

チューナー・オフ時は信号を出力します。

### BUFFERED/TRUE BYPASSスイッチ

このスイッチは電池カバーを開けたところにあります。

ウルトラ・バッファード・バイパスとトゥルー・バイパスとを切り替えます。

ウルトラ・バッファードは、音のダイナミックレンジを広げ、長いケーブルや多くのペダルを用いた際に音痩せを防ぎます。

トゥルー・バイパスは、入力された音に一切影響を与えずそのままの音を出力します。

### DC 9V IN端子

ACアダプターで電源を供給する場合は、別売のコルグKA181 ACアダプター(9V、)を接続します。他のACアダプターを使用すると、故障の原因となる可能性があります。

- ⚠ DC 9V IN端子にACアダプターを接続しているときは、電池は使用されません。

## DC 9V OUT端子

別売のコルグKA181 ACアダプター使用時は、9V (⊕ ⊖) で動作するエフェクト・ペダル等に電源を供給することができます。このとき市販のDCケーブルを使用すると、複数のエフェクト・ペダルに電源を供給することができます。

- ⚠ 接続するエフェクト・ペダルの消費電流の合計が200mAを超えないように注意してください。また、接続するエフェクト・ペダルの電源の極性に注意してください。
- ⚠ DC 9V OUT端子にACアダプターを接続しないでください。故障の原因になります。
- ⚠ 電池で動作しているときは、DC 9V OUT端子から電源が供給されません。

## チューニングの方法

1. TUNER ON/OFFスイッチを押して、チューナーをオンにします。  
LEDメーターや音名表示が点灯します。  
INPUT端子から入力した信号はBYPASS端子から出力されません。  
**Tip:** TUNER ON/OFFスイッチは、INPUT端子にチューニングする楽器を接続しているときに有効です。
2. 必要に応じて基準ピッチとディスプレイ・モードを設定します (38ページの「基準ピッチの設定」、39ページの「ディスプレイ・モードの設定」)。
3. 楽器を単音で弾きながら、合わせたい音名が音名表示に表示されるように、おおまかにチューニングします。  
音名表示には、入力した音に一番近い音名が表示されます。
4. LEDメーターで、楽器を正確にチューニングします。  
ディスプレイ・モードの設定によって、ピッチのズレを表示する方法が異なります (39ページの「ディスプレイ・モードの設定」)。
5. チューニングが終了したら、TUNER ON/OFFスイッチを押してチューナーをオフにします。  
LEDメーターや音名表示が消灯します。INPUT端子から入力した信号はBYPASS端子から出力されません。  
**Tip:** 基準ピッチ、ディスプレイ・モード、ブライต์・モードの設定は、TUNER ON/OFFスイッチでチューナーをオフにしたときにメモリーされます。それらの設定は電池やACアダプターを外しても保持されます。

---

**Tip:** 工場出荷時の設定 (基準ピッチ=440Hz、ディスプレイ・モード=レギュラー、ブライト・モード=明るめ)に戻すには、CALIBボタンを押しながら、TUNER ON/OFFスイッチを押してチューナーをオンにします。

## 基準ピッチの設定

チューニングするための基準ピッチ (ピアノ中央のラの音=A4) を436~445 Hzの範囲で設定します。工場出荷時は**440Hz**に設定されています。

1. CALIBボタンを押します。  
音名表示に現在の設定が数秒間表示されます。
2. 設定が表示されている間にCALIBボタンを押して、基準ピッチを設定します。  
CALIBボタンを押すたびに設定が切り替わります。  
  - 0: 440Hz
  - 1: 441Hz
  - 2: 442Hz
  - 3: 443Hz
  - 4: 444Hz
  - 5: 445Hz
  - 6: 436Hz
  - 7: 437Hz
  - 8: 438Hz
  - 9: 439Hz
3. 設定が終わったら、ボタンを操作せずに2秒程度待ちます。  
音名表示が3回点滅し、基準ピッチの設定が完了します。その後チューニングできる状態に戻ります。





**Tip:** 基準ピッチの設定は、TUNER ON/OFFスイッチでチューナーをオフにしたときにメモリーされ、電池やACアダプターを外しても保持されます。

## ディスプレイ・モードの設定

ピッチのズレを示す表示パターンから1つを選びます。工場出荷時はレギュラーに設定されています。

1. DISPLAY/BRIGHTボタンを押します。  
音名表示に現在の設定が数秒間表示されます。
2. 設定が表示されている間にDISPLAY/BRIGHTボタンを押して、表示パターンを選びます。

DISPLAY/BRIGHTボタンを押すたびに設定が切り替わります。

すべての表示パターンで、チューニング・ガイドLEDはピッチの高低を表示します。チューニングが合うと  と  の両方が点灯します。ピッチが低いときは  が点灯し、高いときは  が点灯します。

### 1: レギュラー

LEDメーター中央のLEDが明るく点灯するように、楽器をチューニングします。LEDメーターの点灯は、ピッチが低いときは左側へ移動し、高いときは中央より右側へ移動します。



低いほうに  
ずれているとき



チューニングが  
合っているとき



高いほうに  
ずれているとき

### 2: ストロボ

LEDメーターの点灯の流れが止まるように楽器をチューニングします。精度が高く、より正確なチューニングが可能です。

LEDメーターの点灯は、ピッチが低いときは右から左へ流れ、高いときは左から右へ流れます。



低いほうに  
ずれているとき



チューニングが  
合っているとき



高いほうに  
ずれているとき

### 3: ハーフ・ストロボ

LEDメーターの点灯の流れが止まり、中央のLEDだけが点灯するように楽器をチューニングします。

LEDメーターの点灯は、ピッチが低いときは中央より左側でストロボ表示し、ピッチが高いときは中央より右側でストロボ表示します。



低いほうに  
ずれているとき



チューニングが  
合っているとき



高いほうに  
ずれているとき

### 4: ミラー

LEDメーター中央のLEDが明るく点灯するように、楽器をチューニングします。

LEDメーターの点灯は、ピッチのずれが大きいほど両端へ移動します。



低いほうに  
ずれているとき



チューニングが  
合っているとき



高いほうに  
ずれているとき

### 3. 設定が終わったら、ボタンを操作せずに2秒程度待ちます。

音名表示が2回点滅し、ディスプレイ・モードの設定が完了します。その後チューニングできる状態に戻ります。

**Tip:** ディスプレイ・モードの設定は、TUNER ON/OFFスイッチでチューナーをオフにしたときにメモリーされ、電池やACアダプターを外しても保持されます。

## ブライต์・モード(輝度)の設定

表示の明るさ(2段階)を設定します。工場出荷時は**明るめ**に設定されています。

### 1. DISPLAY/BRIGHTボタンを長押しします。



表示の明るさが変わります。その後チューニングできる状態に戻ります。

**Tip:** ブライต์・モードの設定は、TUNER ON/OFFスイッチでチューナーをオフにしたときにメモリーされ、電池やACアダプターを外しても保持されます。



---

## 仕様

音律:	12平均律
測定範囲:	E0 (20.60Hz) ~ C8 (4,186Hz)
基準ピッチ範囲:	A4=436~445 Hz (1Hzステップ)
測定精度:	±0.1セント (ディスプレイ・モード: ストロボ)
入力インピーダンス:	1MΩ (チューナー・オン時)
接続端子:	INPUT端子 (φ6.3モノラル標準ジャック) BYPASS端子 (φ6.3モノラル標準ジャック) DC 9V IN端子 DC 9V OUT端子
電源:	9V形乾電池 (6LF22/6LR61/6F22) × 1、またはACアダプターKA181 (9V、  ) (別売)
電池寿命:	チューナー・オン時、連続約5時間 (9V形マンガン乾電池使用、A4連続入力、ディスプレイ・モード: レギュラー) チューナー・オン時、連続約24時間 (9V形アルカリ乾電池使用、A4連続入力、ディスプレイ・モード: レギュラー)
消費電流:	最大28mA
外形寸法 (W x D x H):	69 x 110 x 49 mm (突起物含む)
質量:	248 g (電池含む)
付属品:	ご購入のお客様へ、安全上のご注意、ゴム足 (1シート)、動作確認用9V形マンガン乾電池 × 1
アクセサリ (別売):	ACアダプターKA181 (9V、  )

\* 仕様および外観は、改良のため予告なく変更する場合があります。

\* すべての製品名および会社名は、各社の商標または登録商標です。

---

## 保証規定（必ずお読みください）

お買い上げ日、販売店名が記載された領収書またはレシートをご提示いただくことにより、保証期間内に故障した場合に保証規定によって無料修理いたします。本製品を保証期間中に保証するもので、付属品類は保証の対象になりません。

1. 保証期間はお買い上げ日より3年間です。
2. 次の修理等は保証期間内であっても有償修理となります。
  - ・ 消耗部品（電池、スピーカー、真空管、フェーダーなど）の交換。
  - ・ お取扱い方法が不適當のために生じた故障。
  - ・ 天災（火災、浸水等）によって生じた故障。
  - ・ 故障の原因が本製品以外の他の機器にある場合。
  - ・ 不当な改造、調整、部品交換などにより生じた故障または損傷。
  - ・ お買い上げ日、販売店名を記載した領収書またはレシートを提示できない場合、または字句が書き換えられている場合。

尚、当社が修理した部分が再度故障した場合は、保証期間外であっても、修理した日より3か月以内に限り無償修理いたします。

3. 保証は日本国内においてのみ有効です。

This warranty is valid only in Japan.

4. お客様が保証期間中に移転された場合でも、保証は引き続きお使いいただけます。詳しくは、お客様相談窓口までお問い合わせください。
5. 修理、運送費用が製品の価格より高くなることもありますので、あらかじめお客様相談窓口へご相談ください。発送にかかる費用は、お客様の負担とさせていただきます。
6. 修理中の代替品、商品の貸し出し等は、いかなる場合においても一切行っておりません。

本製品の故障、または使用上生じたお客様の直接、間接の損害につきましては、弊社は一切の責任を負いかねますのでご了承ください。

保証規定により無償修理をお約束するためのもので、これによりお客様の法律上の権利を制限するものではありません。

## アフターサービス

保証をお受けいただくためには、販売店での購入を証明するお買い上げ日、販売店名が記載された領収書またはレシートが必要となります。紛失しないように大切に保管してください。

### ■保証期間

お買い上げいただいた日より3年間です。

### ■保証期間中の修理

保証規定に基づいて修理いたします。

本製品と共にお買い上げ時の領収書またはレシートを必ずご持参の上、修理を依頼してください。

### ■保証期間経過後の修理

修理することによって性能が維持できる場合は、お客様のご要望により、有料で修理させていただきます。ただし、補修用性能部品（電子回路などのように機能維持のために必要な部品）の入手が困難な場合は、修理をお受けすることができませんのでご了承ください。また、外装部品（パネルなど）の修理、交換は、類似の代替品を使用することもありますので、あらかじめサービス・センターへお問い合わせください。

### ■修理を依頼される前に

故障かな?とお思いになったら、まず取扱説明書をよくお読みのうえ、もう一度ご確認ください。それでも異常があるときは、サービス・センターへお問い合わせください。

### ■修理時のお願い

修理に出す際は、輸送時の損傷等を防ぐため、ご購入されたときの箱と梱包材をご使用ください。

### ■ご質問、ご相談について

修理についてのご質問、ご相談は、サービス・センターへお問い合わせください。

商品のお取り扱いについてのご質問、ご相談は、お客様相談窓口へお問い合わせください。

#### WARNING!

この英文は日本国内で購入された外国人のお客様のための注意事項です。

This Product is only suitable for sale in Japan. Properly qualified service is not available for this product if purchased elsewhere. Any unauthorised modification or removal of original serial number will disqualify this product from warranty protection.

### お客様相談窓口



0570-666-569

一部の電話ではご利用になれません。固定電話または携帯電話からおかけください。

受付時間 月曜～金曜 10:00～17:00（祝日、窓口休業日を除く）

●サービス・センター：〒168-0073 東京都杉並区下高井戸1-15-10

**KORG INC.**

4015-2 Yanokuchi, Inagi-City, Tokyo 206-0812 JAPAN

© 2022 KORG INC. [www.korg.com](http://www.korg.com)

Published 10/2022