

Руководство пользователя

Загрузка импульсных характеристик (IR)

Для загрузки импульсных характеристик в устройство используйте специальную программу-загрузчик.

Специальный загрузчик импульсных характеристик (IR) можно скачать с веб-сайта компании BOSS.

➔ <http://www.boss.info/support/>



Прежде чем приступить к использованию устройства, ознакомьтесь внимательно с информацией разделов "ТЕХНИКА БЕЗОПАСНОСТИ" и "ВАЖНЫЕ ЗАМЕЧАНИЯ" (буклет "ТЕХНИКА БЕЗОПАСНОСТИ" и данное руководство (стр. 24)). После прочтения не выбрасывайте данный документ, используйте его для справки.

Верхняя панель



1 Дисплей

На основном экране выводятся номер и имя выбранной ячейки памяти.

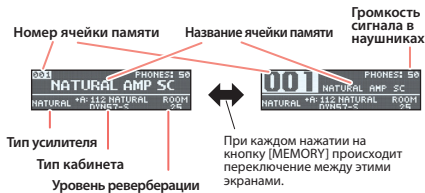

При редактировании выводятся параметры и их значения.

2 Регулятор [MEMORY]

Вращая этот регулятор, можно выбирать ячейки памяти или управлять громкостью сигнала в наушниках. Для изменения функционального назначения регулятора нажмите на него.

Если вращать регулятор, удерживая его нажатым, значения меняются с точностью до десятков.

Для переключения между режимами вывода информации на дисплей удерживайте этот регулятор нажатым.

В режиме редактирования регулятор используется для навигации по страницам.

3 Регулятор [AMP] (*1)

Используется для выбора типа усилителя.

4 Регулятор [CABINET] (*1)

Используется для выбора типа кабинета.

Полезная функция: FAVORITE

Для упрощения выбора требуемого кабинета включите параметр FAVORITE. Параметр FAVORITE можно активировать для кабинетов нескольких типов одновременно.

Включение/выключение параметра FAVORITE

Для включения параметра FAVORITE нажмите коротко два раза на регулятор [CABINET]. Если он включен, перед именем кабинета выводится символ "+".

При каждом изменении состояния параметра FAVORITE оно автоматически сохраняется в память устройства.

Выбор кабинета из группы FAVORITE

Если вращать регулятор [CABINET], удерживая его нажатым, кабинеты выбираются из группы FAVORITE (группа кабинетов с включенным параметром FAVORITE).

5 Регулятор [AMBIENCE] (*1)

Управляет уровнем реверберационного сигнала.

*1 Нажмите на регулятор, чтобы отредактировать настройки ячейки памяти (стр. 7). Удерживайте нажатым этот регулятор, чтобы включить/выключить параметр SYSTEM. Этот параметр воздействует на все настройки устройства. Используйте его, если изменяется состав подключенных устройств или условия работы.

*2 Для перехода к экрану, позволяющему сохранять настройки в память устройства, нажмите на кнопку [EXIT], удерживая нажатой кнопку [MENU].

6 Кнопка [MENU] (*2)

Используется для вызова экрана меню.

7 Кнопка [EXIT] (*2)

Используется для возврата на предыдущий экран. На некоторых экранах эта кнопка отменяет выполнение выбранной команды.

8 Регулятор [GAIN]

Управляет чувствительностью (глубиной искажений).

9 Регулятор [LEVEL]

Управляет уровнем выходного сигнала усилителя.

10 Регулятор [BASS]

Настраивает тембр звука усилителя в диапазоне НЧ.

11 Регулятор [MIDDLE]

Настраивает тембр звука усилителя в диапазоне СЧ.

12 Регулятор [TREBLE]

Настраивает тембр звука усилителя в диапазоне ВЧ.

13 Переключатель [▼] (*3)

Выбирает предыдущую ячейку памяти.

14 Переключатель [▲] (*3)

Выбирает следующую ячейку памяти.

*3 Для быстрого перемещения по ячейкам памяти удерживайте этот переключатель нажатым. Кроме того, можно отключить все эффекты, нажав на переключатели [▲] и [▼] одновременно.

Тыльная панель

- * Для предотвращения возникновения сбоя и выхода оборудования из строя, прежде чем приступить к коммутации, устанавливайте громкость в минимум и отключайте питание всех участвующих в этом процессе устройств.



A Разъемы MIDI (OUT/IN)

Для подключения внешнего MIDI-оборудования используйте кабель TRS/MIDI (BMIDI-5-35, приобретается дополнительно).

MIDI IN: выбирать ячейки памяти данного устройства можно с помощью внешнего MIDI-оборудования.

MIDI OUT: манипулируя pedalным переключателем данного устройства, можно управлять внешним MIDI-оборудованием.

- * Не подключайте к этому разъему аудиооборудование. В противном случае могут возникнуть неисправности.

B Разъем INPUT

Используется для подключения гитары, бас-гитары или процессора эффектов.

C Разъемы SEND / RETURN

Используются для подключения внешнего процессора эффектов.

- * Для использования этих разъемов необходимо соответствующим образом сконфигурировать разъемы SEND/RETURN с помощью параметра MODE (стр. 14).

Распайка разъема RETURN



D Разъемы OUTPUT (A/MONO, B)

Используются для подключения гитарного усилителя, микшера или другого аудиооборудования. Для вывода монофонического сигнала коммутируйте только разъем A. Параметр типа усилителя настраивайте согласно подключенному усилителю.

- ➔ **“Подготовка к работе”** (стр. 6)

E Разъем DC IN

Используется для подключения входящего в комплект блока питания для сети переменного тока.

Разъем DC IN выполняет также функцию выключателя питания. При его коммутации питание автоматически включается. Если раскоммутировать данный разъем, питание выключится.

Включение/выключение питания

- * После того как все оборудование будет надлежащим образом скоммутировано, включите питание как описано ниже. Нарушение порядка включения устройств может привести к возникновению неисправностей или выходу оборудования из строя.
- * Прежде чем включить или выключить устройство, установите громкость в минимум. Даже в этом случае при включении/выключении устройства могут возникать посторонние призвуки. Это признаком неисправности не является.

Порядок включение питания

Включайте питание таких устройств, как гитарный усилитель, в последнюю очередь.

Порядок выключение питания

Выключайте питание таких устройств, как гитарный усилитель, в первую очередь.

- * Если в течение заданного времени с устройством не проводилось никаких действий (воспроизведение музыки, манипуляция с кнопками или регуляторами), его питание автоматически отключается (функция Auto Off). Чтобы этого не происходило, функцию Auto Off необходимо отключить (стр. 19).
 - Несохранные данные после отключения питания теряются. Прежде чем отключить питание, сохраните данные, которые могут потребоваться в дальнейшем.
 - Чтобы восстановить питание, просто включите его снова.

Боковая панель



F Разъем AUX IN

Используется для подключения аудиопроигрывателя с помощью кабеля со стереофоническим миниджеком. Аудиосигнал со входа AUX IN микшируется с сигналом, прошедшим через устройство и выводится через разъемы OUTPUT и PHONES. Уровень громкости этого аудиосигнала настраивается в аудиопроигрывателе.

G Разъем PHONES

Используется для подключения приобретаемых дополнительно наушников.

Чтобы получить ощущение, что усилитель расположен непосредственно перед вами, включите параметр SURROUND.

➔ “Параметр SYSTEM” (стр. 17) ➔ Параметр SURROUND для PHONES

H Разъемы CTL 1, 2/EXP

Использование разъема в качестве CTL 1, 2

Если подключить ножной переключатель (FS-5U, FS-6 или FS-7, приобретается дополнительно), с его помощью можно будет включать/выключать параметр SOLO SW или выбирать ячейки памяти (стр. 12).

Использование разъема в качестве EXP

Если подключить педаль экспрессии (EV-30, Roland EV-5 или аналогичную, приобретается дополнительно), ее можно будет использовать для управления чувствительностью или громкостью обработанного эффектом звука (стр. 17).

* Используйте только рекомендуемые педали экспрессии. Подключение педалей экспрессии других моделей может привести к возникновению неисправностей и/или выходу устройства из строя.

I Порт USB

Используется для подключения к компьютеру с помощью стандартного кабеля USB, поддерживающего стандарт USB 2.0.

* Не используйте кабель USB, который предназначен только для питания. С помощью таких кабелей передавать данные невозможно.

J Винт заземления

* При необходимости подключается к внешней земле или заземлению.

Подготовка к работе

Выберите тип усилителя согласно подключенному к разъемам OUTPUT (A/MONO, B).

1. **Нажмите на кнопку [MENU].**
2. **Нажмите на регулятор, расположенный под надписью "SYSTEM" на экране.**
3. **Нажмите на регулятор, расположенный под надписью "OUTPUT SELECT" на экране.**
4. **Настройте параметры A: TYPE и B: TYPE.**

ЗАМЕЧАНИЕ

Если параметр STEREO LINK включен, параметры OUTPUT A и B настраиваются вместе.

➔ Подробности описаны в разделе **"OUTPUT SELECT"** (стр. 18).

Редактирование ячеек памяти

Вращая эти регуляторы, изменяйте типы усилителей и кабинетов, а также настраивайте уровень реверберации.

Память

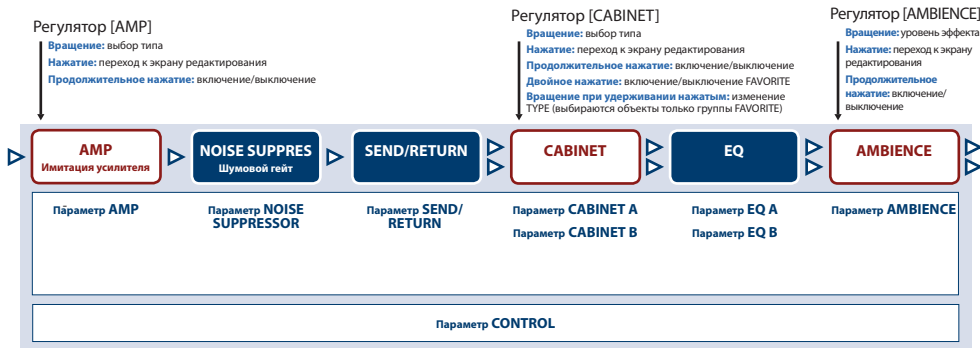

Подробности описаны в разделе **“Параметры MEMORY”** (стр. 13).

1. Нажмите на кнопку [MENU].

Откроется экран MENU.

2. Регулятором [MEMORY] выберите страницу 1 и нажмите на регулятор, расположенный под надписью "MEMORY" на экране.

Откроется экран MENU>MEMORY.

3. Для выбора параметра, который необходимо отредактировать, нажмите на регулятор, расположенный под ним.

При этом откроется экран редактирования соответствующего параметра.

Выбор страниц



Настройка параметров экрана с помощью расположенных под ними регуляторов.

Для перемещения по страницам вращайте регулятор [MEMORY].

ЗАМЕЧАНИЕ

- Для возврата к предыдущему экрану нажмите на кнопку [EXIT].
- Нажмите на кнопку [MENU], чтобы вернуться к экрану MENU.



Параметры AMP: GAIN и LEVEL

Параметры AMP: BASS, MIDDLE и TREBLE

Сохранение настроек в память и вызов их из нее

Сохранение настроек в память (WRITE)

Отредактированные настройки эффектов можно сохранить.

1. Нажмите одновременно на кнопки [MENU] и [EXIT].

Откроется экран WRITE UTILITY.

2. Нажмите на регулятор, расположенный под надписью "WRITE" на экране.

3. Регулятором [AMP] (TARGET) выберите приемник (ячейку памяти) и нажмите на регулятор [MEMORY] (ENTER).

Для отмены операции нажмите на кнопку [EXIT].

4. Введите имя ячейки памяти.

Контроллер	Описание
Регулятор [AMP] (CHAR)	Выбирает символы.
Регулятор [CABINET] (CURSOR)	Перемещает курсор.
Регулятор [AMBIENCE](Aa0!)	Выбирает тип символов.
Кнопка [EXIT]	Используется для возврата на предыдущий экран.

5. Нажмите на регулятор [MEMORY] (ENTER).

Данные сохранятся в выбранную ячейку памяти.

Вызов настроек, сохраненных в память

Ниже описана процедура вызова настроек из ячеек памяти.

1. Нажмите на регулятор [MEMORY], чтобы установить курсор в поле номера ячейки памяти.



2. Вращая регулятор [MEMORY], выберите нужную ячейку памяти.

Для навигации по ячейкам памяти можно использовать переключатели [▼] и [▲].

Обмен содержимым между ячейками памяти (EXCHANGE)

1. Нажмите одновременно на кнопки [MENU] и [EXIT].

Откроется экран WRITE UTILITY.

2. Нажмите на регулятор, расположенный под надписью "EXCHANGE" на экране.

3. Регулятором [AMP] (TARGET) выберите приемник (ячейку памяти) и нажмите на регулятор [MEMORY] (ENTER).

Для отмены операции нажмите на кнопку [EXIT].

4. Нажмите на регулятор [MEMORY] (ENTER).

Настройки текущей ячейки памяти переписуются в выбранную ячейку памяти, и наоборот.

Инициализация памяти (INITIALIZE)

1. Нажмите одновременно на кнопки [MENU] и [EXIT].

Откроется экран WRITE UTILITY.

2. Нажмите на регулятор, расположенный под надписью "INITIALIZE" на экране.

3. Регулятором [AMP] (TARGET) выберите приемник (ячейку памяти) и нажмите на регулятор [MEMORY] (ENTER).

Для отмены операции нажмите на кнопку [EXIT].

4. Нажмите на регулятор [MEMORY] (ENTER).

Настройки выбранной ячейки памяти инициализируются.

Типы параметров (Menu)

IR-200 Block Diagram

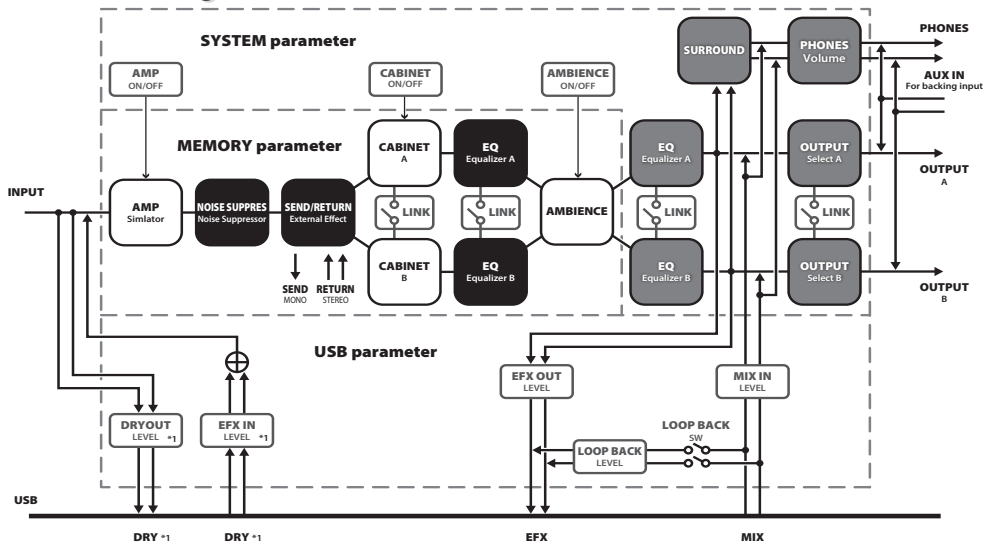

*1 Поддерживается только драйвером VENDOR (драйвер IR-200) для Windows и mac OS.
Не поддерживается iOS.

Типы параметров (Menu)

Имеется два типа параметров: индивидуальные и системные. Первые хранятся в отдельных ячейках памяти. Вторые хранятся в системной памяти и являются общими для всего устройства.

Принципы работы

1. Нажмите на кнопку [MENU].

Произойдет вход в режим меню.

2. Вращая регулятор [MEMORY], перемещайтесь между страницами, затем нажмите на регулятор, расположенный под экраном.

3. Вращая регулятор [MEMORY], перемещайтесь между страницами, затем нажмите на регулятор, расположенный под экраном.

На дисплей выведется значение.

4. Вращая три расположенных под экраном регулятора, настройте значения параметров.

Для перемещения по страницам вращайте регулятор [MEMORY].

Для возврата к предыдущему экрану нажмите на кнопку [EXIT].

5. Нажмите на кнопку [MENU].

При этом произойдет переход на верхний уровень экрана MENU.

Назначение функций на внешние педали

Если подключить к разьему CTL 1, 2/EXP ножной переключатель (FS-5U, FS-6 или FS-7, приобретается дополнительно), с его помощью можно будет включать/выключать параметр SOLO SW или выбирать ячейки памяти.

Настройте параметры, как описано в разделе "DOWN/UP FUNCTION / CTL FUNCTION" (стр. 17).

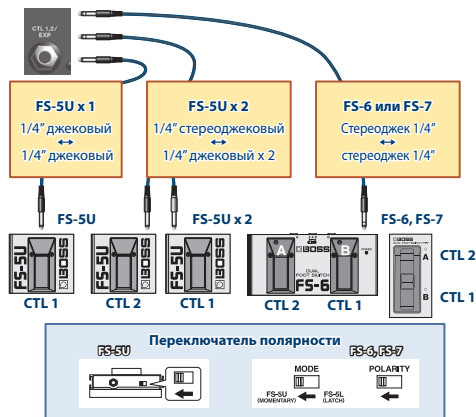

Список параметров

* Для получения более подробной информации о внутреннем устройстве IR-200 обращайтесь к блок-схеме.

Настройки, хранящиеся в каждой из ячеек памяти

Параметры MEMORY

Как работать с ячейками памяти и сохранять в них настройки описано в разделе "Сохранение настроек в память (WRITE)" (стр. 9). Если не сохранить настройки, при выборе другой ячейки памяти результаты редактирования теряются.

INPUT

Параметр	Значение
SETTING	<p>1 10: номер настройки. Уровень настраивается в "SYSTEM" > "INPUT" > "LEVEL".</p> <p>SYSTEM: один и тот же номер настройки используется для всех ячеек памяти. Номер настройки устанавливается в "SYSTEM" > "INPUT SETTING" > "PREF".</p>

AMP

Параметр	Значение
TYPE	<p>Подробный список типов встроенных моделей усилителей приведен на веб-сайте компании BOSS. ➔ http://www.boss.info/support/</p>
GAIN	0 120: глубина дисторшна усилителя.
LEVEL	0 100: громкость на выходе предусилителя. * Будьте осторожны, не устанавливайте слишком большое значение.
BASS	0 100: уровень сигнала в диапазоне низких частот.
MIDDLE	0 100: уровень сигнала в диапазоне средних частот.
TREBLE	0 100: уровень сигнала в диапазоне высоких частот.
GAIN SW	LOW, MIDDLE, HIGH
SOLO SW	OFF, ON: тембр для исполнения сольных партий.
SOLO LEVEL	0 100: громкость при SOLO SW = "ON".

NOISE SUPPRESSOR

Параметр	Значение
THRESHOLD	<p>OFF, 1 100: уровень порога, настраиваемый в зависимости от громкости окружающего шума. Чем выше уровень шума, тем большее значение необходимо выбирать. И наоборот, чем ниже уровень шума, тем меньшее значение необходимо выбирать. Настраивайте этот параметр, пока не добьетесь естественного затухания звука насколько это возможно.</p> <p>* При слишком высоких значениях этого параметра звук может пропадать, если гитарный регулятор громкости установлен в достаточно маленькое значение.</p>

Типы параметров (Меню)

Параметр	Значение
RELEASE	0 — 100: время с момента включения шумового гейта, за которое уровень шума устанавливается в нулевое значение.

SEND/RETURN

Параметр	Значение
ON/OFF	OFF, ON: состояние (выключен/включен) разрыва SEND/RETURN.
POSITION	Точка аудиотракта, в которую помещается разрыв SEND/RETURN.
	Размещает разрыв SEND/RETURN перед кабинетами CABINET A и CABINET B. Размещает разрыв SEND/RETURN после эквалайзеров EQ F и EQ B. → "Список тембров" (загрузите с веб-сайта компании BOSS) http://www.boss.info/support/

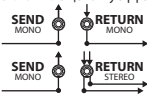
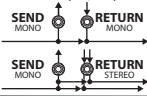
Параметр	Значение
MODE	NORMAL MONO RET (MONO RETURN) / NORMAL STEREO RET (STEREO RETURN): сигнал из цепочки встроенных эффектов подается на разрыв SEND/RETURN и выводится на внешний процессор эффектов через разъем SEND. Возвращается сигнал через разъем RETURN. Эта настройка используется, если внешний процессор эффектов необходимо включить в цепочку эффектов IR-200 последовательно.
	 DIR MIX MONO RET (MONO RETURN) / DIR MIX STEREO RET (STEREO RETURN): сигнал из цепочки встроенных эффектов подается на разрыв SEND/RETURN и выводится на внешний процессор эффектов через разъем SEND. Возвращается сигнал через разъем RETURN, где микшируется с входным сигналом разрыва SEND/RETURN. Эта настройка используется, когда сигналы, обработанные внутренними эффектами IR-200, требуется микшировать с сигналами, обработанными внешними процессорами эффектов. 
SEND LEVEL	0 — 200: уровень сигнала, выводящегося на внешний процессор эффектов.
RET LEVEL	0 — 200: уровень сигнала, возвращаемого с внешнего процессора эффектов.
ADJUST	0 — 100: временная задержка между внутренним сигналом IR-200 и сигналом внешнего процессора эффектов, скоммутированного с разрывом SEND/RETURN.

CABINET A/CABINET B

Параметр	Значение
A/B LINK	OFF, ON: если выбрано значение "ON", CABINET A и CABINET B настраиваются совместно. * Если A/B LINK = "ON", настраивайте CABINET A.
OUT MODE (OUTPUT MODE)	Режим вывода сигналом кабинетов. Сигналы CABINET A и CABINET B микшируются. Сигналы CABINET A и CABINET B выводятся в стерео. ➔ "Список тембров" (загрузите с веб-сайта компании BOSS) http://www.boss.info/support/
ADJUST	Временная задержка сигнала CABINET B относительно сигнала CABINET A.
CAB TYPE (CABINET TYPE)	Подробный список типов встроенных моделей кабинетов приведен на веб-сайте компании BOSS. USER IR 1 — USER IR 128: с помощью специальной утилиты можно загрузить в данное устройство импульсные характеристики и создать собственную модель кабинета. Загрузить утилиту можно с веб-сайта компании BOSS. ➔ http://www.boss.info/support/
MIC LEVEL	0 — 100: громкость микрофона.
DIR MIX (DIRECT MIX)	0 — 100: громкость прямого сигнала (звук при отключенном динамике).

EQ A/EQ B

Параметр	Значение
A/B LINK	OFF, ON: если выбрано значение "ON", EQ A и EQ B настраиваются совместно. * Если A/B LINK = "ON", настраивайте EQ A.
ON/OFF	ON/OFF: состояние эффекта (выключен/включен).

Параметр	Значение
TYPE	PARAMETRIC: настройка тембра в четырех частотных диапазонах. GRAPHIC: настройка тембра в десяти частотных диапазонах.
TYPE = PARAMETRIC	
LOW GAIN	-20dB — +20dB: уровень сигнала в диапазоне низких частот.
HIGH GAIN	-20dB — +20dB: уровень сигнала в диапазоне высоких частот.
LEVEL	-20dB — +20dB: уровень сигнала на выходе эквалайзера.
LM FREQ (LOW-MID FREQUENCY)	20.0Hz — 16.0kHz: центральная частота диапазона, которым управляет параметр LOW-MID GAIN.
LM Q (LOW-MID Q)	0.5 — 16: ширина частотного диапазона (добротность) с центром в LOW-MID FREQ, на который воздействует эквалайзер. Чем больше значение, тем уже диапазон.
LM GAIN (LOW-MID GAIN)	-20dB — +20dB: уровень сигнала в диапазоне нижней середины.
HM FREQ (HIGH-MID FREQ)	20.0Hz — 16.0kHz: центральная частота диапазона, которым управляет параметр HIGH-MID GAIN.
HM Q (HIGH-MID Q)	0.5 — 16: ширина частотного диапазона (добротность) с центром в HIGH-MID FREQ, на который воздействует эквалайзер. Чем больше значение, тем уже диапазон.
HM GAIN (HIGH-MID GAIN)	-20dB — +20dB: уровень сигнала в диапазоне верхней середины.
TYPE = GRAPHIC	
LEVEL	-20dB — +20dB: уровень сигнала на выходе эквалайзера.

Типы параметров (Menu)

Параметр	Значение
31.5Hz	
63Hz	
125Hz	
250Hz	
500Hz	-20dB — +20dB: громкость каждого из частотных диапазонов.
1kHz	
2kHz	
4kHz	
8kHz	
16kHz	

AMBIENCE

Параметр	Значение
MODE	<p>STEREO: AMBIENCE функционирует в стереорежиме.</p> <p>DUAL MONO: если выходы OUTPUT A/B подключены к разным устройствам, при выборе этого значения AMBIENCE функционирует в двухканальном режиме MONO. Параметр TYPE и другие используются совместно для выходов OUTPUT A и B.</p> <p>Если MODE = STEREO</p> <p>Если MODE = DUAL MONO</p>
TYPE	<p>THRU, ROOM, STUDIO, HALL</p> <p>Подробный список типов реверберации приведен на веб-сайте компании BOSS.</p> <p>➔ http://www.boss.info/support/</p>

Параметр	Значение
TIME	0.1 – 10.0 s: продолжительность реверберации (реверберационный хвост).
TONE	-50 – +50: тембр реверберационного сигнала.
LEVEL (EFFECT LEVEL)	0 – 100: громкость реверберационного сигнала.

DOWN/UP FUNCTION / CTL FUNCTION

Параметр	Значение
FUNCTION	Настройки, которыми управляет ножной переключатель. MEMORY, AMP SOLO, EQ, SEND/RET
PARAM	MEMORY: DEC, INC, 1 128 AMP SOLO: ON/OFF EQ: A ON/OFF, B ON/OFF, A+B ON/OFF SEND/RET: ON/OFF
PREF	MEMORY: для каждой из ячеек памяти можно определить свои настройки. SYSTEM: для всех ячеек памяти устанавливаются одинаковые настройки.

EXP PDL FUNCTION

Параметр	Значение
FUNCTION	Настройки, которыми управляет педаль экспрессии. OFF, AMP GAIN, AMP LEVEL, AMP SOL LV, SEND LEVEL, RET LEVEL
MIN	0 – 100: нижняя граница диапазона значений параметра, которым управляет педаль экспрессии.

Параметр	Значение
MAX	0–100 (FUNCTION = AMP GAIN: 0–120): верхняя граница диапазона значений параметра, которым управляет педаль экспрессии.
PREF	MEMORY: для каждой из ячеек памяти можно определить свои настройки. SYSTEM: для всех ячеек памяти устанавливаются одинаковые настройки.

Настройки, общие для всего устройства

Параметр SYSTEM

INPUT

Параметр	Значение
PREF (PREFERENCE)	MEMORY: для каждой ячейки памяти настройки определяются индивидуально. SYSTEM 1 – 10: один и тот же номер настройки используется для всех ячеек памяти.
SETTING	1 – 10: номер настройки.
LEVEL	-20dB – +20dB: уровень входного сигнала, настраиваемый согласно выходному уровню подключенной гитары.

Типы параметров (Menu)

OUTPUT SELECT

Используется для выбора типа подключенного усилителя.

Параметр	Значение
A/B LINK	OFF, ON: если выбрано значение "ON", OUTPUT A и OUTPUT B настраиваются совместно. * Если A/B LINK = "ON", настраивайте OUTPUT A.
A: TYPE B: TYPE	LINE: это значение используется при подключении к компьютерному аудиоинтерфейсу, клавишному усилителю, микшеру или цифровому устройству записи. JC-120 RETURN: выбирайте это значение при подключении к разъему RETURN гитарного усилителя Roland JC-120. JC-120 INPUT: выбирайте это значение при подключении к гитарному входу гитарного усилителя JC-120. COMBO AMP 1 RETURN: выбирайте это значение при подключении к разъему RETURN лампового комбо (усилитель и акустическая система находятся в одном корпусе), оборудованного одним динамиком. COMBO AMP 1 INPUT: выбирайте это значение при подключении к разъему INPUT лампового комбо (усилитель и акустическая система находятся в одном корпусе), оборудованного одним динамиком. COMBO AMP 2 RETURN: выбирайте это значение при подключении к разъему RETURN лампового комбо (усилитель и акустическая система находятся в одном корпусе), оборудованного двумя динамиками. COMBO AMP 2 INPUT: выбирайте это значение при подключении к разъему INPUT лампового комбо (усилитель и акустическая система находятся в одном корпусе), оборудованного двумя динамиками. STACK RETURN: выбирайте это значение при подключении к разъему RETURN гитарного усилителя стекового типа (стековый усилитель – это тип системы усиления, в которой усилитель и динамики находятся в отдельных корпусах).-

Параметр	Значение
A: TYPE B: TYPE	STACK INPUT: выберите это значение при подключении к разъему INPUT гитарного усилителя стекового типа. BASS AMP W/TWET: выбирайте это значение при подключении к бас-гитарному усилителю, который оборудован твитером. BASS AMP: выберите это значение при подключении к бас-гитарному усилителю, который не имеет твитера.

PHONES

Параметр	Значение
VOLUME	0 – 100: громкость сигнала в наушниках.
SURROUND	OFF, ON: включает/выключает функцию объемного звука. Если она включена, создается иллюзия, что усилитель находится прямо перед вами.
AMBIENCE LEVEL	0 – 100: громкость сигнала в наушниках.

GLOBAL EQ A/GLOBAL EQ B

Параметры такие же, что и описанные для EQ A/EQ B MEMORY.

MEMORY EXTENT

Параметр	Значение
MIN	1 – 128: диапазон номеров доступных для
MAX	выбора ячеек памяти.

EXP PDL HOLD

Параметр	Значение
EXP PDL HOLD	<p>Определяет, будет ли при выборе ячейки памяти соответствующим образом изменяться значение параметра FUNCTION для EXP PEDAL.</p> <p>ON, OFF</p>

USB

Параметр	Значение
MODE	<p>Для получения подробной информации обращайтесь к блок-схеме.</p> <p>VENDOR: выберите это значение при подключении к компьютерам Windows или macOS.</p> <p>Загрузите USB-драйвер IR-200 с веб-сайта компании Roland и установите его.</p> <p>GENERIC: выберите это значение при подключении к устройствам iOS.</p> <p>Устройство поддерживает стандартный функционал iOS.</p> <p>Он может быть несколько ограничен по сравнению с VENDOR.</p>

USB VENDOR

Параметр	Значение
DRY OUT (DRY OUT LEVEL)	<p>0 – 200: уровень гитарного сигнала, поступающего в IR-200 и выводящегося без изменения (прямой сигнал, DRY), он эффектами не обрабатывается.</p>
EFX IN (EFX IN LEVEL)	<p>0 – 200: уровень входного сигнала с компьютера, поступающего на эффекты IR-200.</p>

Параметр	Значение
EFX OUT (EFX OUT LEVEL)	<p>0 – 200: уровень сигнала, подаваемого в компьютер с основного выхода MAIN OUT после обработки его эффектами IR-200.</p>
MIX IN (MIX IN LEVEL)	<p>0 – 200: уровень входного сигнала с компьютера. При этом входной сигнал с компьютера микшируется с результирующим выходным сигналом основного выхода MAIN OUT на IR-200.</p>
LOOPBK SW (LOOPBACK SW)	<p>OFF, ON: для передачи входного сигнала с компьютера обратно в компьютер (выберите значение "ON").</p>
LB LEVEL (LOOPBACK LEVEL)	<p>0 – 200: уровень сигнала, возвращаемого обратно в компьютер.</p>

USB GENERIC

Параметр	Значение
EFX OUT (EFX OUT LEVEL)	<p>0 – 200: уровень сигнала, подаваемого в компьютер после обработки его эффектами IR-200.</p>
MIX IN (MIX IN LEVEL)	<p>0 – 200: уровень входного сигнала с компьютера. Входной сигнал с компьютера микшируется с результирующим сигналом цепочки эффектов IR-200.</p>

OTHER

Параметр	Значение
AUTO OFF	<p>OFF: питание автоматически не выключается.</p> <p>ON: через 10 часов простоя питание IR-200 автоматически отключается.</p>
CONTRAST (LCD CONTRAST)	<p>1 – 16: яркость выводимых на дисплей символов.</p>

Типы параметров (Меню)

MIDI

Параметр	Значение
Rx CH (Rx CHANNEL)	Определяет, по какому MIDI-каналу будут приниматься MIDI-сообщения. 1 – 16: канал, по которому будут приниматься сообщения. OFF: MIDI-сообщения не принимаются.
Tx CH (Tx CHANNEL)	Определяет, по какому MIDI-каналу будут передаваться MIDI-сообщения. 1 – 16: канал, по которому будут передаваться сообщения. Rx: передача осуществляется по каналу, выбранному с помощью параметра RX CHANNEL. OFF: MIDI-сообщения не передаются.
PC IN	OFF: определяет, будут (значение "ON") или нет (значение "OFF") приниматься MIDI-сообщения выбора программ (Program Change).
PC OUT	OFF, ON: определяет, будут (значение "ON") или нет (значение "OFF") передаваться MIDI-сообщения выбора программ (Program Change).
CC IN	OFF, ON: определяет, будут (ON) приниматься сообщения Control Change (CC) или нет (OFF).
CC OUT	OFF, ON: определяет, будут (ON) или нет (OFF) передаваться сообщения Control Change.
GAIN CC (AMP GAIN CC)	OFF, #1 – 31, #64 – 95: номер сообщений CC, используемых для управления параметром GAIN по MIDI.
LEVEL CC (AMP LEVEL CC)	OFF, #1 – 31, #64 – 95: номер сообщений CC, используемых для управления параметром LEVEL по MIDI.
SOLO SW CC (AMP SOLO SW CC)	OFF, #1 – 31, #64 – 95: номер сообщений CC, используемых для управления параметром SOLO по MIDI.

Параметр	Значение
SOLO LV CC (AMP SOLO LEVEL CC)	OFF, #1 – 31, #64 – 95: номер сообщений CC, используемых для управления параметром LEVEL по MIDI.
DOWN SW CC	OFF, #1 – 31, #64 – 95: номер сообщений CC (Control Change), используемых для управления переключателем [▼] по MIDI.
UP SW CC	OFF, #1 – 31, #64 – 95: номер сообщений CC, используемых для управления переключателем [▲] по MIDI.
CTL 1 CC	OFF, #1 – 31, #64 – 95: номер сообщений CC, используемых для управления CTL 1 по MIDI.
CTL 2 CC	OFF, #1 – 31, #64 – 95: номер сообщений CC, используемых для управления CTL 2 по MIDI.
EXP CC	OFF, #1 – 31, #64 – 95: номер сообщений CC, используемых для управления EXP по MIDI.
BYPASS ON/OFF CC	OFF, #1 – 31, #64 – 95: номер сообщений CC, используемых для управления BYPASS по MIDI.
MIDI THRU	OFF, USB, MIDI, U+M: разъем, который будет использоваться для вывода MIDI-сообщений, принятых с разъема MIDI IN.
USB THRU	OFF, USB, MIDI, U+M: разъем, который будет использоваться для вывода MIDI-сообщений, принятых с разъема USB.

MIDI PC MAP

Для переключения между ячейками памяти можно использовать сообщения Program Change, поступающие с внешнего MIDI-оборудования. При этом с помощью карты сообщений Program Change можно установить соответствие между сообщениями Program Change, принимаемыми IR-200, и выбираемыми при этом ячейками памяти.

Параметр	Значение
PC#1 – PC#128	1 – 128: соответствие между номерами ячеек памяти (1 – 128) и номерами сообщений Program Change.

FACTORY RESET (восстановление заводских настроек)

Параметр	Значение
FROM	SYSTEM: системные настройки USER IR: пользовательские импульсные характеристики
TO	MEMORY 1 – 128: ячейки памяти 1 – 128

Создание резервной копии данных/ восстановление

С помощью специализированного программного загрузчика импульсных характеристик можно создавать резервные копии данных IR-200 и восстанавливать их.

Специальный загрузчик импульсных характеристик (IR) можно скачать с веб-сайта компании BOSS.

<http://www.boss.info/support/>

Восстановление заводских настроек (Factory Reset)

Ниже описана процедура восстановления установок IR-200 в состояние, в котором они находились на момент поставки с завода.

Предусмотрена возможность восстановления системных настроек или настроек отдельных ячеек памяти.

1. Нажмите на кнопку [MENU].

Произойдет вход в режим меню.

2. Вращая регулятор [MEMORY], найдите “FACTORY RESET” и нажмите на регулятор, расположенный под этой надписью на экране.

3. Следуйте выводящимся на экран инструкциям.

Параметр	Описание
FROM	SYSTEM, USER IR, MEMORY 1 – 128:
TO	диапазон ячеек памяти, настройки которых необходимо установить в заводские значения.

Установка резиновых ножек

В случае необходимости можно установить резиновые ножки из комплекта поставки.

Прикрепите их как показано на рисунке.

- * Переворачивая устройство, следите за тем, чтобы не повредить кнопки и регуляторы. Кроме того, будьте внимательны, не уроните устройство.
- * Использование устройства без резиновых ножек может привести к повреждению поверхности, на которой оно установлено.

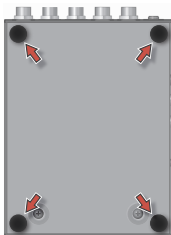

Основные технические характеристики

Питание	Блок питания для сети переменного тока
Потребляемый ток	335 мА
Габариты	Без резиновых ножек 101 (ш) x 138 (г) x 63 (в) мм
	С резиновыми ножками 101 (ш) x 138 (г) x 65 (в) мм
Вес	660 г
Аксессуары	Блок питания для сети переменного тока
	Руководство пользователя
	Брошюра "ТЕХНИКА БЕЗОПАСНОСТИ" Резиновые ножки x 4
Опции	Ножной переключатель: FS-5U
	Двойной ножной переключатель: FS-6, FS-7 Педали экспрессии: FV-500H, FV-500L, EV-30, Roland EV-5
	Коммутационный кабель MIDI/TRS: BMIDI-5-35

- * Технические характеристики приведены на момент публикации данного документа. Более актуальная информация находится на веб-сайте компании Roland.



ВНИМАНИЕ

Функция Auto Off

Если в течение заданного времени с устройством не проводилось никаких действий (воспроизведение музыки, манипуляции с кнопками или регуляторами), его питание автоматически отключается (функция Auto Off).

Чтобы этого не происходило, функцию Auto Off необходимо отключить (стр. 19).



Используйте только входящий в комплект поставки блок питания для сети переменного тока.

Подключайте блок питания к розетке с напряжением, на которое он рассчитан

Используйте только блок питания, поставляемый с устройством. Также убедитесь, что напряжение сети соответствует входному напряжению, указанному на корпусе блока питания для сети переменного тока.

Другие блоки питания могут использовать противоположную полярность или предназначаться для использования с напряжением, не соответствующим имеющемуся. В результате можно получить удар током или устройство может начать работать со сбоями или выйти из строя.



ОПАСНО

Храните мелкие детали вне зоны досягаемости детей

Храните перечисленные ниже детали вне зоны досягаемости детей, чтобы они случайно не проглотили их.

- Входящие в комплект поставки детали Резиновые ножки (стр. 23)



Обращайтесь аккуратно с винтом заземления

Если винт заземления был выкручен, не забудьте вернуть его на место. Не оставляйте его в доступном для детей месте — они могут случайно проглотить винт. Закручивайте винт сильнее, чтобы он не выпал.



Размещение

- В зависимости от материала и температуры поверхности, на которой стоит устройство, его резиновые ножки могут изменить цвет или испортить поверхность.

Ремонт и данные

- Прежде чем отдавать прибор в ремонт, сделайте резервную копию памяти или, если так привычнее, запишите необходимую информацию на бумаге. Во время ремонта делается все, чтобы сохранить информацию. Однако иногда (например, при физическом повреждении схем памяти) восстановить потерянные данные не представляется возможным. Компания Roland ответственности за сохранность данных не несет.

Дополнительные меры предосторожности

- В результате выхода из строя, сбоев в работе и других неполадок данные, хранящиеся во внутренней памяти устройства, могут быть потеряны. Чтобы снизить риск потери данных, рекомендуется периодически архивировать содержимое памяти устройства.
- Компания Roland ответственности за сохранность данных не несет.
- Ни в коем случае не ударяйте по дисплею и не надавливайте на него.

- При утилизации упаковочной коробки или прокладочного материала, в который было упаковано данное устройство, необходимо соблюдать правила утилизации отходов, действующие в вашем регионе.
- Используйте только рекомендуемые педали экспрессии. Подключение педалей экспрессии других моделей может привести к возникновению неисправностей и/или выходу устройства из строя.
- Не используйте кабели с встроенными резисторами.

Авторские права

- Данный продукт использует стороннее программное обеспечение с открытым исходным кодом. Copyright (c) 2009-2017 ARM Limited. Все права защищены. Лицензировано по лицензии Apache License, версия 2.0 ("Лицензия"); Скачать копию лицензии можно по ссылке <http://www.apache.org/licenses/LICENSE-2.0>
- Устройство использует исходный код µT-Kernel согласно лицензии T-License 2.0, предоставленной T-Engine Forum (www.tron.org).
- Roland и BOSS — зарегистрированные торговые марки или торговые марки Roland Corporation в США и/или других странах.
- Все названия компаний и продуктов, упомянутые в данном документе, являются зарегистрированными торговыми марками или торговыми марками соответствующих владельцев.
- В данном руководстве названия компаний и продуктов используются в целях идентификации устройств, звук которых моделируется с помощью технологии DSP.

ЗАМЕЧАНИЕ

Содержание

Описание панелей	2
◇ Верхняя панель	2
◇ Тыльная панель	4
◇ Боковая панель	5
◇ Подготовка к работе	6
Редактирование ячеек памяти	7
Сохранение настроек в память и вызов их из нее	9
◇ Сохранение данных в память (WRITE)	9
Выбор ячеек памяти	9
◇ Обмен содержимым между ячейками памяти	10
◇ Инициализация памяти (INITIALIZE)	10
Типы параметров (Menu)	11
◇ Принципы работы	12
◇ Список параметров	13
Настройки, хранящиеся в каждой из ячеек памяти	13
Настройки, общие для всего устройства	17
Приложение	22
◇ Создание резервной копии данных/восстановление	22
◇ Восстановление заводских настроек (FACTORY RESET)	22
◇ Установка резиновых ножек	23
◇ Основные технические характеристики	23
ТЕХНИКА БЕЗОПАСНОСТИ / ВАЖНЫЕ ЗАМЕЧАНИЯ	24

 **BOSS**