

Thank you for purchasing the Korg minilogue polyphonic analog synthesizer. To help you get the most out of your new instrument, please read this manual carefully.

Merci d'avoir choisi le synthétiseur analogique polyphonique minilogue de Korg. Afin de pouvoir exploiter au mieux toutes les possibilités offertes par l'instrument, veuillez lire attentivement ce manuel.

Vielen Dank, dass Sie sich für einen minilogue polyphonic analog synthesizer von Korg entschieden haben. Bitte lesen Sie sich diese Anleitung vollständig durch, um bei der Bedienung alles richtig zu machen.

Gracias por comprar el sintetizador analógico polifónico Korg minilogue. Por favor, lea este manual atentamente y gu delo para futuras consultas.

このたびは、コルグ・ポリフォニック・アナログ・シンセサイザー-minilogueをお買い上げいただきまして、まことにありがとうございます。本製品を未永くご愛用いただくためにも、取扱説明書をよくお読みになって正しい方法でご使用ください。

About the owner's manual

The documentation for this product consists of the following:

- Precautions (Exhibit)
- Quick Start Guide (what you're reading)
- Owner's Manual (you can download it from the Korg website. www.korg.com/)

La documentation pour ce produit comprend les manuels suivants.

La documentation pour ce produit comprend les manuels suivants:

- Précautions (Exposition)
- Guide de prise en main (ce que vous lisez)
- Manuel d'utilisation (que vous pouvez télécharger sur le site internet de Korg. www.korg.com/).

Hinweise zur Bedienungsanleitung

Für dieses Produkt existieren folgende Dokumente:

- Vorsichtsmaßnahmen (Zeigen)
- Blitzstart (die halten Sie gerade in der Hand)
- Bedienungsanleitung (als Download von der Korg-Website erhältlich. www.korg.com/)

Acerca del manual del usuario

La documentación de este producto incluye lo siguiente:

- Precauciones (Exposición)
- Guía de inicio rápido (el que está leyendo en este momento)
- Manual del usuario (puede descargarla del sitio web de Korg. www.korg.com/)

取扱説明書について

本機の取扱説明書は以下のように構成されています。

- ・安全上のご注意/保証規定/アフターサービス (別紙)
- ・クイック・スタート・ガイド (本書)
- ・取扱説明書 (www.korg.com/ よりダウンロードしてください。)

Front panel and Rear panel

Description des panneaux et fonctions

Oberseite und Rückseite

Panel frontal y panel posterior

各部の名称

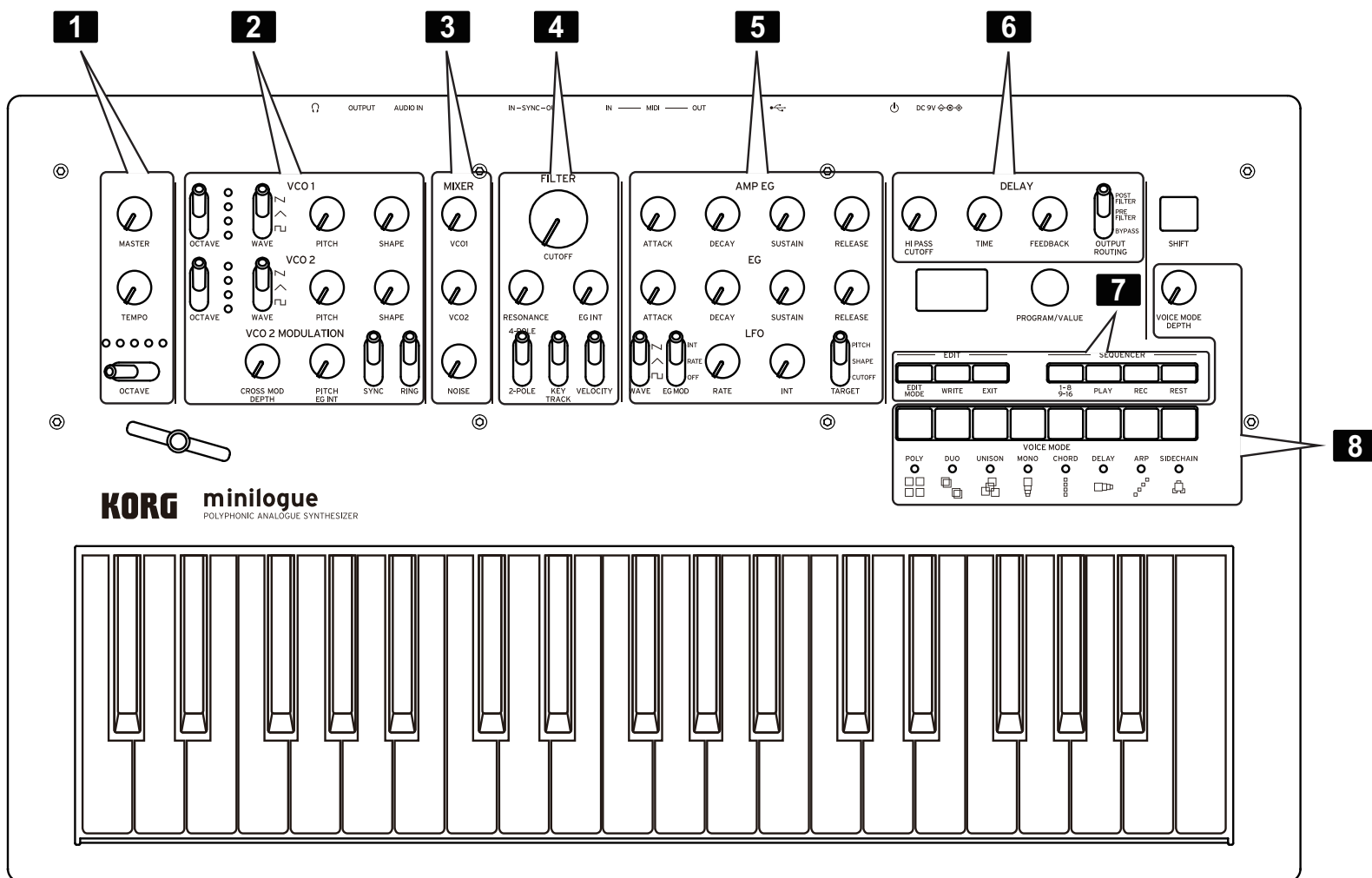

- | | | | |
|--|-------------------------------|------------------|--------------------------------|
| 1. MASTER controls | 5. AMP EG / EG / LFO section | 9. Cable hook | 13. MIDI IN and OUT connectors |
| 2. VCO1 / VCO2 / VCO2 MODULATION section | 6. DELAY section | 10. DC 9V jack | 14. SYNC IN and OUT jacks |
| 3. MIXER section | 7. EDIT and SEQUENCER section | 11. Power switch | 15. AUDIO IN jack |
| 4. FILTER section | 8. VOICE MODE section | 12. USB B port | 16. OUTPUT jack |
| | | | 17. Headphones jack |

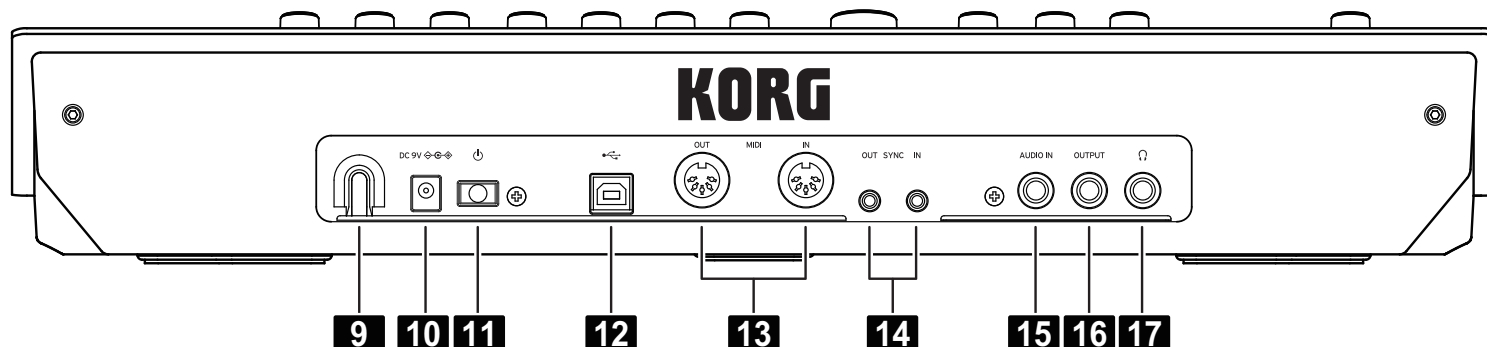

Block diagram

Schéma de principe

Blockschaltbild

Diagrama de bloques

ブロック図

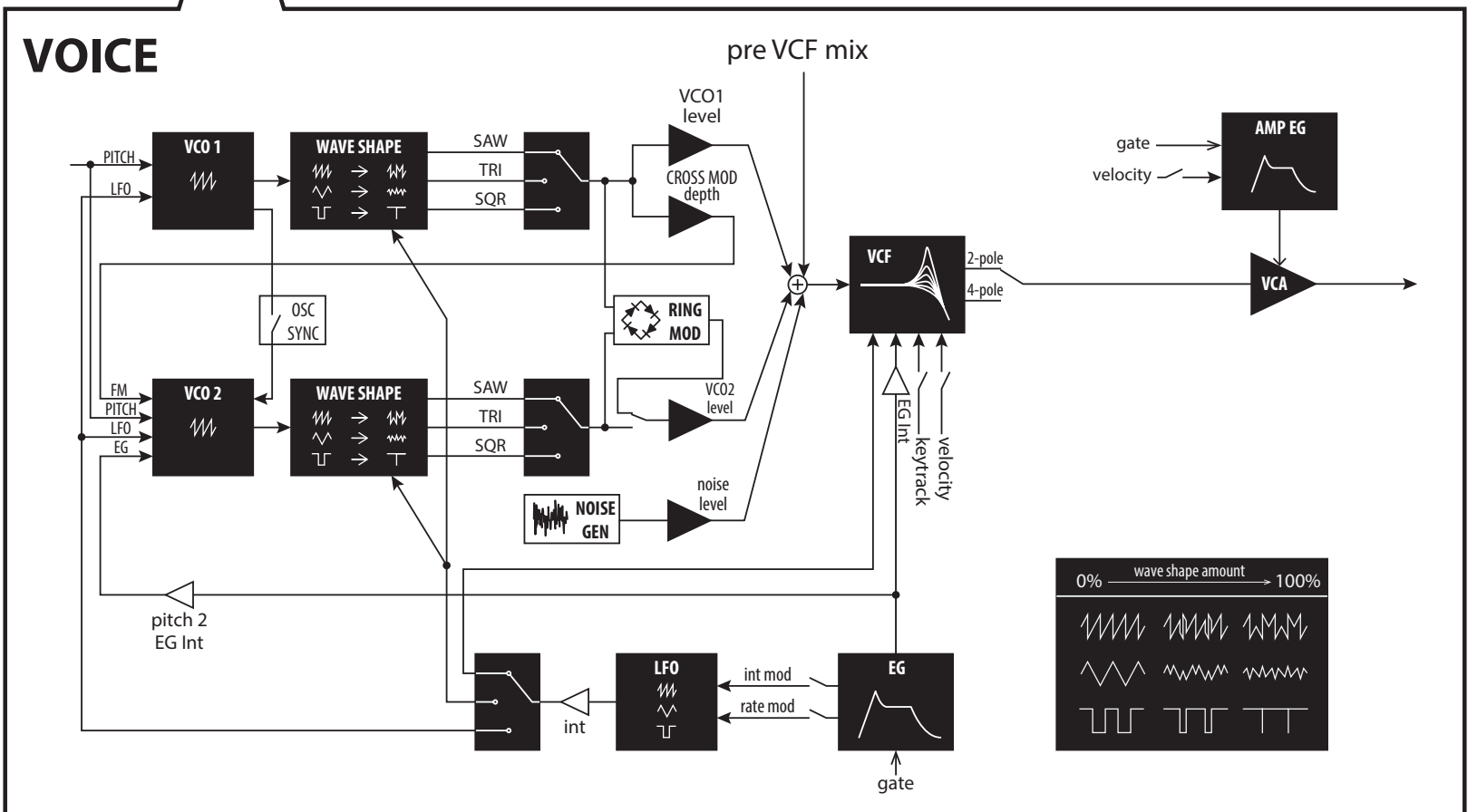
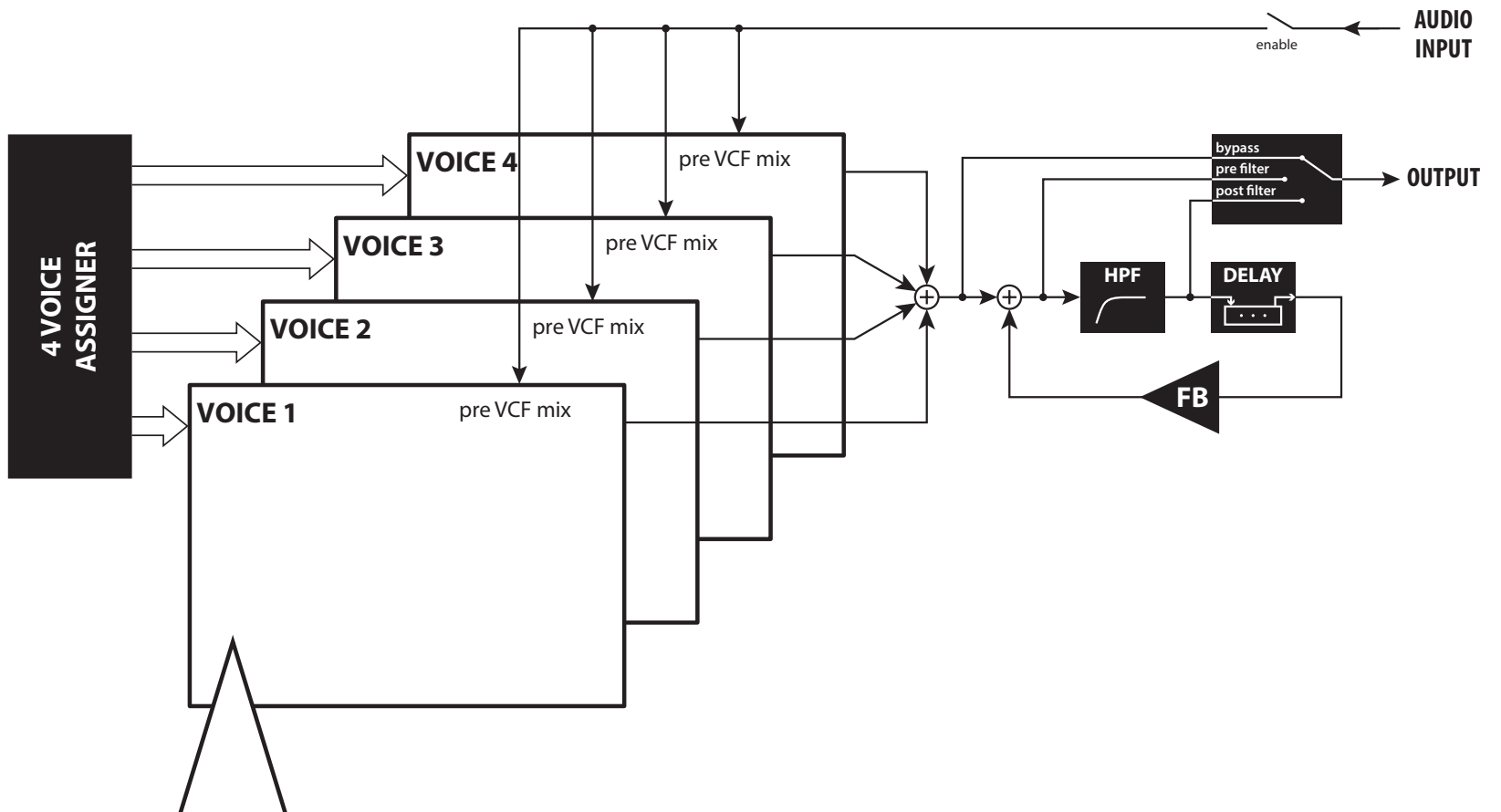

Connections

Connexions

Anschlüsse

Conexiones

接続図

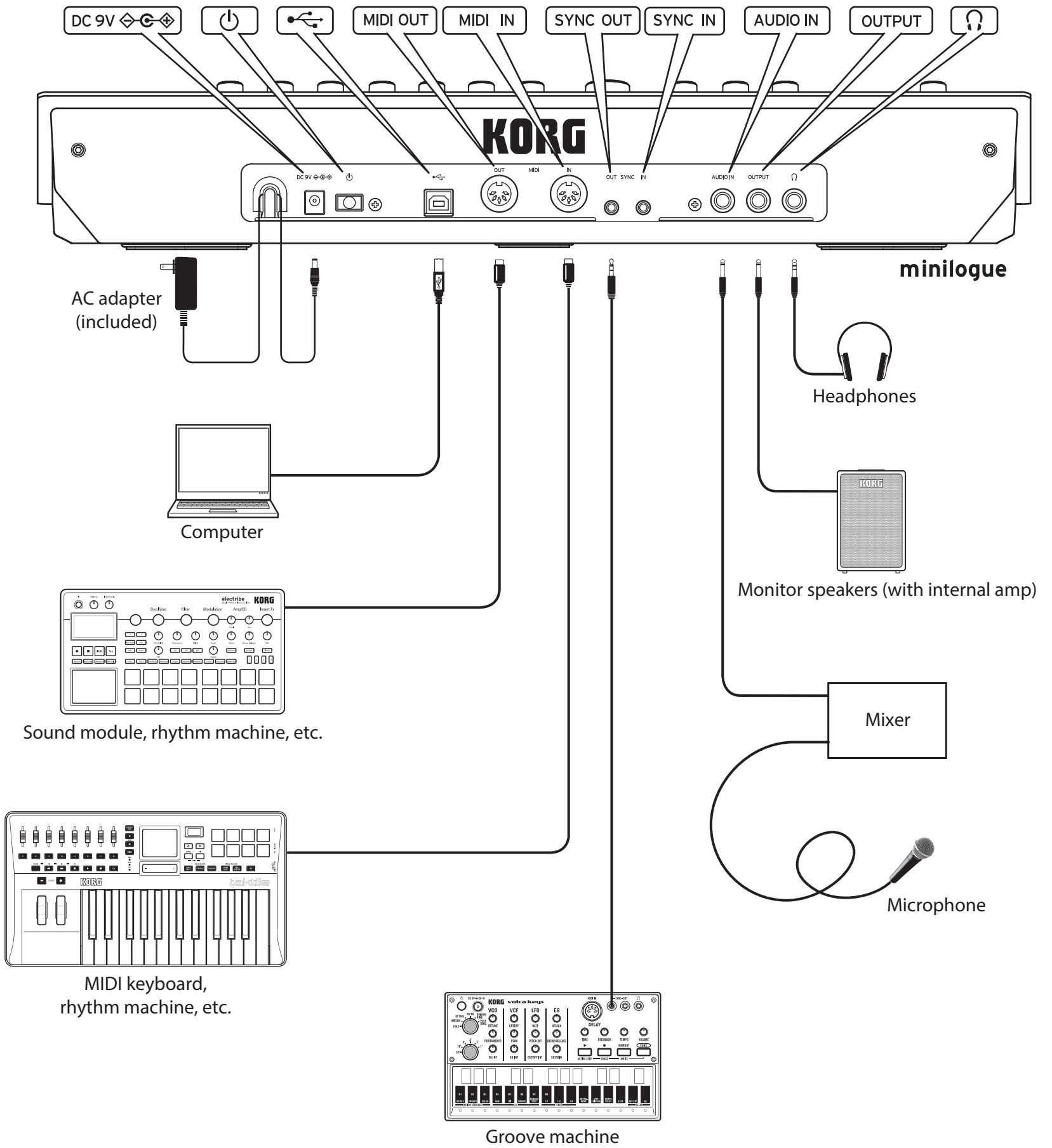

minilogue Key Features

- 4-voice polyphonic synthesizer with onboard delay & sequencer.
- All-new ground up redesign of analogue synth circuitry.
- Instant recall of 100 factory presets plus 100 additional user programs.
- 8 Voice Modes (mono, poly, unison, para, etc.) offer maximum flexibility.
- 41 dedicated panel controls deliver immediate parameter access.
- Real-time oscilloscope provides visual feedback of parameter changes.
- The 16-step polyphonic sequencer can be used to record and play back four parameter operations.
- Sync In and Sync Out jacks allow you to expand your session setup.

Functions of each section

Front panel

1. MASTER controls

The Master controls affect the entire operation of the minilogue, including the VOLUME level (Output and Headphones), TEMPO settings, and the OCTAVE (Pitch Range) setting.

2. VCO1/VCO2/VCO2 MODULATION section

Each of the two VCOs (Voltage Controlled Oscillators) provides individual WAVE (Waveform) and SHAPE controls, as well as independent PITCH and OCTAVE parameters. This section also provides access to the powerful Oscillator 2 SYNC, CROSS MOD, and RING MOD parameters.

3. MIXER section

The MIXER allows you to set the relative volumes of VCO1, VCO2 and the NOISE generator.

4. FILTER section

The multi-mode (4-pole/2-pole) low-pass VCF (Voltage Controlled Filter) provides manual CUTOFF and RESONANCE controls to allow precise timbre-shaping. KEY TRACK, VELOCITY, and the EG can also be used to affect the CUTOFF frequency.

5. AMP EG/EG/LFO section

Two Envelope Generators (EGs) can create changes in the Volume (AMP EG), the Filter CUTOFF (EG) and/or another parameter (EG) that vary over time. Repeating, cyclic changes are created using the LFO (Low Frequency Oscillator).

6. DELAY section

This section provides a delay effect with a high-pass filter in the feedback loop.

You can choose whether the high-pass filter is applied to the original sound (dry sound). You can also bypass the entire effect. For details, refer to the block diagram and the Owner's Manual (www.korg.com/).

7. EDIT and SEQUENCER section

Here you can select or save programs and edit detailed parameters. Buttons 1-8 are also used to select parameters and control the step sequencer.

8. VOICE MODE section

The minilogue has a four-voice synth section, and provides a Voice Mode function that lets you combine the four analog synth voices in various ways.

By pushing buttons 1-8, you can switch Voice Modes. In addition to the standard POLY, modes such as UNISON and CHORD are also provided. A variety of performance possibilities are offered by the VOICE MODE DEPTH control. For details, refer to the Owner's Manual (www.korg.com/).

Getting started

Connections

Use this guide to make the correct connections as appropriate for your system.

9. Cable hook

Loop the DC Plug end of the AC Adapter cable around this hook to prevent the power cord from being accidentally pulled out.

10. DC9V jack

First, connect the DC end of the AC adapter to the minilogue; next connect the adapter to a suitable AC outlet.

11. Power switch

Hold this switch in to turn the minilogue On or Off.

12. USB B connector

This connector allows the minilogue to exchange MIDI messages with your computer.

13. MIDI IN and OUT connectors

Connect these to an external MIDI device so that MIDI data can be transmitted or received.

14. SYNC IN and OUT jacks

The minilogue steps can be synchronized with other devices using these jacks. A pulse sent from the audio output of another device or DAW can be used by connecting it to the SYNC IN jack. Use an 1/8" cable (mini-phone plug) to sync with KORG volca products.

15. AUDIO IN jack

This standard 1/4" TS jack accepts a mono audio signal from another synthesizer, instrument, or external sound source.

16. OUTPUT jack

This standard 1/4" TS jack sends the sound of the minilogue to your powered monitoring system, mixer, recording setup, or external amplifier. The level is controlled by the MASTER VOLUME knob.

17. Headphones jack

Connect your headphones here. This jack outputs the same sound as the OUTPUT jack.

Turning the minilogue ON

⚠ Turn off the power of your powered monitor speakers or other external output device before you turn on the minilogue.

1. Turn the minilogue MASTER knob all the way to the left to minimize unwanted audio artifacts during startup.
2. Hold down the minilogue power switch; when the instrument turns on, release the power switch.
3. Lower the volume controls of your powered monitors or external output system, and then turn them on.
4. Raise the volume controls of your powered monitors or external output system to an appropriate level, and adjust the minilogue MASTER knob.

Turning the minilogue OFF

1. Lower the volume of your powered monitors or external output system, and turn them off.
2. Hold down the minilogue power switch; when the display goes dark, release the power switch.

Using the AUTO POWER OFF feature

The minilogue can be set to automatically turn off after approximately four hours have elapsed without any operation of the knobs, switches, or keyboard, and without any external input. Once this occurs, you will need to turn the minilogue on again manually.

Tip With the factory settings, the auto power-off function is enabled.

1. Press the EDIT MODE button.
2. Use the PROGRAM/VALUE knob to select "GLOBAL EDIT."
3. Press button 6 several times to access the AUTO POWER OFF setting screen.
4. Use the PROGRAM/VALUE knob to select "ON" or "OFF."
5. Press the EXIT button to return to the previous screen.

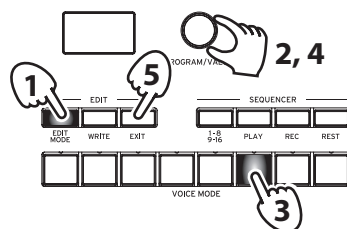

Tip Settings in GLOBAL EDIT are saved automatically.

Playing Programs & Sequences

Playing a Program

The minilogue contains 200 Program locations—100 Presets and 100 user locations. The Preset programs are assigned to program numbers 1-100 and are organized into sound categories for easy selection.

Tip When the unit is shipped from the factory, program numbers 101-200 contain the Init. Program.

1. Verify that the EDIT MODE button and the 1-8/9-16 button are unlit.
2. Use the PROGRAM/VALUE knob to select a program.

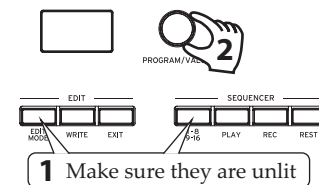

Playing the Sequencer

The polyphonic sequencer in the minilogue can record up to 16 steps. In addition to note data, it can automate up to four parameters. Sequence data is saved with each program.

1. Press the PLAY button. The sequence data recorded for the selected program will play.
2. Press the PLAY button once again to stop.

Tip Of course, you can also record your own sequence data. For details on using the sequencer, refer to the Owner's Manual, available at (www.korg.com/).

Load Panel function

This function loads the current state of the panel knobs and switches, and applies those settings to the current program.

1. Hold down the SHIFT button and press the PLAY button. The display indicates "Load Panel."

Saving a program

1. Verify that the EDIT MODE button and the 1-8/9-16 button are unlit.
2. Press the WRITE button. Once the WRITE button blinks; the minilogue is ready to save a Program.
3. Use the PROGRAM/VALUE knob to select the location where you would like to save the Program.
4. Press the WRITE button to save the program. To cancel, press the EXIT button.

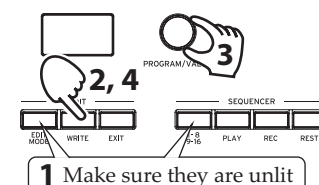

⚠ Never turn off the power of the minilogue while a program is being written. Doing so might damage the internal data.

Restoring the factory settings

At any time, the minilogue can be reset to the default factory settings.

1. While holding down the WRITE button and EXIT button, press the minilogue power switch. The minilogue is now in FACTORY RESET mode.
2. Use the PROGRAM/VALUE knob to choose the settings you wish to reset. (PRESET, GLOBAL, ALL)
 - ⚠ If you select "ALL" and execute, all user programs will be erased.
3. Press the WRITE button, and then use the PROGRAM/VALUE knob to select "YES."
4. Press the WRITE button.

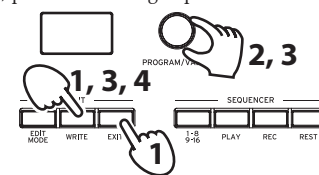

When the factory settings have been restored, normal operation resumes.

⚠ Never turn off the power while the factory settings are being restored. Doing so might damage the internal data.

Tip To cancel, press the EXIT button or select "NO" and then press the WRITE button.

Analog Circuitry and Tuning

Tuning Operation

As with all analog instruments, the minilogue's circuitry can drift over time during performance due to changes in environment and temperature. The minilogue provides an auto-tuning function that automatically tunes the instrument's analog circuits on demand, to correct for any analog drift.

1. Hold down the SHIFT button and press the REC button. Auto-tuning begins.
 - ⚠ During tuning, you will temporarily be unable to play the instrument.

Specifications

Keyboard:	37 keys (slim keyboard, velocity sensitive)
Maximum Polyphony:	4 voices
Sound generating system:	2 VCO (square wave, triangle wave, sawtooth wave), 1 VCF (4-pole, 2-pole), 2 EG, 1 VCA, 1 LFO, DELAY
Input/output jacks:	Headphones jack, OUTPUT jack, AUDIO IN jack, SYNC IN and OUT jacks, MIDI IN and OUT connectors, USB B connector
Power supply:	AC adapter jack (DC 9V ⚡)
Power consumption:	8W
Dimensions (W x D x H):	500 x 300 x 85 mm / 19.69" x 11.81" x 3.35"
Weight:	2.8kg / 6.17 lbs
Included items:	AC adapter, Quick Start Guide, Precautions

* Specifications and appearance are subject to change without notice for improvement.

* All product names and company names are the trademarks or registered trademarks of their respective owners.

Caractéristiques principales du minilogue

- Synthétiseur polyphonique à 4 voix avec delay et séquenceur intégrés.
- Circuits de synthé analogique entièrement repensés et redessinés.
- Rappel instantané de 100 presets d'usine plus 100 programmes utilisateur.
- 8 modes de voix (mono, poly, unison, para, etc.) pour une liberté d'expression sonore maximum.
- 41 commandes dédiées en face avant offrant l'accès direct aux paramètres.
- Oscilloscope en temps réel offrant un contrôle visuel des changements de paramètres.
- Le séquenceur polyphonique à 16 pas permet d'enregistrer et de reproduire jusqu'à quatre manipulations de paramètres.
- Prises Sync In et Sync Out fournissant davantage d'options de configuration.

Fonctions section par section

Face avant

1. Commandes MASTER

Les commandes de la section Master affectent le fonctionnement du minilogue dans son ensemble: MASTER contrôle le volume (sortie et casque), TEMPO le tempo et OCTAVE la plage de hauteur.

2. Section VCO1/VCO2/VCO2 MODULATION

Chacun des deux VCO (oscillateurs contrôlés en tension, alias "Voltage Controlled Oscillators") possède ses propres commandes WAVE (forme d'onde) et SHAPE, ainsi que des commandes PITCH et OCTAVE indépendantes. Les commandes SYNC, CROSS MOD et RING MOD de cette section offrent en outre l'accès aux puissants paramètres de l'oscillateur 2.

3. Section MIXER

La section MIXER permet de régler l'équilibre des volumes VCO1, VCO2 et du générateur de bruit NOISE.

4. Section FILTER

Le filtre passe-bas multi-mode (à 4 pôles/2 pôles) commandé en tension (VCF pour "Voltage Controlled Filter") offre des commandes CUTOFF et RESONANCE pour un contrôle manuel et précis sur le façonnage du timbre. Les commandes KEY TRACK, VELOCITY et d'enveloppe (EG INT) sont aussi disponibles pour agir sur la fréquence de coupure (CUTOFF).

5. Section AMP EG/EG/LFO

Les deux enveloppes (EG) permettent de produire des variations dans le temps du volume (AMP EG), de la fréquence du filtre (CUTOFF EG) et/ou d'un autre paramètre (enveloppe). Les changements cycliques et répétés sont produits par le LFO (oscillateur basse fréquence ou "Low Frequency Oscillator").

6. Section DELAY

Cette section propose un effet Delay avec filtre passe-haut inséré dans la boucle de réinjection.

Vous pouvez définir si le filtre passe-haut est appliqué au signal original (sans effet). Vous pouvez aussi purement et simplement contourner l'effet. Pour en savoir plus, voyez le schéma logique de l'instrument et son mode d'emploi (www.korg.com/).

7. Section EDIT et SEQUENCER

Cette section permet de choisir et sauvegarder les programmes et de modifier les paramètres dans les détails. Les boutons 1-8 servent aussi au choix des paramètres et au contrôle des pas du séquenceur.

8. Section VOICE MODE

La section synthé du minilogue propose 4 voix ainsi qu'une fonction VOICE MODE permettant de combiner ces 4 voix de synthé analogique de diverses manières.

Les boutons 1-8 permettent de changer de mode de voix. Outre le traditionnel mode POLY, le minilogue propose des modes de voix comme UNISON et CHORD. La commande VOICE MODE DEPTH offre en outre une palette d'options de jeu. Pour en savoir plus, voyez le mode d'emploi de l'instrument (www.korg.com/).

Préparations

Connexions

Suivez ce guide pour effectuer les connexions appropriées en fonction de votre système.

9. Crochet pour câble

Enroulez le câble de l'adaptateur secteur autour de ce crochet pour éviter que le câble ne soit accidentellement débranché de la prise DC9V.

10. Prise DC9V

Branchez la fiche 9V de l'adaptateur secteur à cette prise du minilogue, puis raccordez l'adaptateur à une prise de courant de tension appropriée.

11. Interrupteur

Appuyez sur cet interrupteur et maintenez-le enfoncé pour mettre le minilogue sous tension.

12. Port USB B

Ce port permet au minilogue d'échanger des messages MIDI avec un ordinateur.

13. Prises MIDI IN et OUT

Branchez ces prises à un dispositif MIDI externe pour permettre la transmission et la réception de messages MIDI.

14. Prises SYNC IN et OUT

Ces prises permettent de synchroniser les pas du séquenceur interne du minilogue avec d'autres dispositifs. La prise SYNC IN permet de recevoir et exploiter une pulsation transmise depuis la sortie audio d'un autre dispositif ou d'une station audionumérique. Pour raccorder des instruments de la série volca de KORG, utilisez un câble doté de fiches mini jack de 3,5mm.

15. Prise AUDIO IN

Cette entrée au format standard jack TS de 6,35mm reçoit le signal mono d'un autre synthétiseur, instrument ou de toute source sonore externe.

16. Prise OUTPUT

Cette sortie au format standard jack TS de 6,35mm transmet le signal du minilogue à vos enceintes actives, mélangeur, équipement d'enregistrement ou encore à un amplificateur externe. La commande MASTER VOLUME contrôle le niveau du signal transmis.

17. Prise casque

Branchez-y un casque d'écoute. Cette prise transmet le même signal que la prise OUTPUT.

Mise sous tension du minilogue

⚠ Mettez vos enceintes actives ou tout autre dispositif externe hors tension avant de mettre votre minilogue sous tension.

1. Tournez la commande MASTER du minilogue à fond à gauche pour éviter toute production de bruit indésirable pendant le démarrage.
2. Appuyez sur l'interrupteur du minilogue et maintenez-le enfoncé jusqu'à ce que l'instrument soit sous tension, puis relâchez-le.
3. Diminuez au minimum le volume de vos enceintes actives ou de tout autre système d'amplification externe, puis mettez-le(s) sous tension.
4. Réglez le volume de vos enceintes actives ou de votre sono sur un niveau approprié, puis ajustez le niveau du minilogue avec sa commande MASTER.

Mise hors tension du minilogue

1. Diminuez au minimum le volume de vos enceintes actives ou de tout autre système d'amplification externe, puis mettez-le(s) hors tension.
2. Appuyez sur l'interrupteur du minilogue et maintenez-le enfoncé jusqu'à ce que son écran s'éteigne, puis relâchez l'interrupteur.

Fonction de coupure automatique d'alimentation

Cette fonction commande la mise hors tension automatique du minilogue quand il reste environ quatre heures sans être utilisé ou manipulé (aucun signal externe ni aucune manipulation des touches et commandes). Si le minilogue est automatiquement mis hors tension par cette fonction, vous devez le redémarrer manuellement avant de pouvoir l'utiliser.

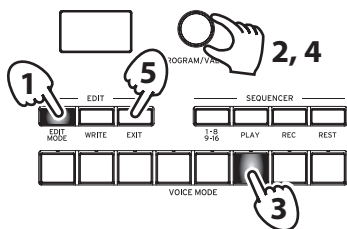

Astuce La fonction de coupure automatique de l'alimentation est activée par défaut.

1. Appuyez sur le bouton EDIT MODE.
2. Sélectionnez "GLOBAL EDIT" avec la commande PROGRAM/VALUE.
3. Appuyez plusieurs fois sur le bouton 6 pour accéder à l'écran de réglage de la fonction AUTO POWER OFF.
4. Sélectionnez "ON" ou "OFF" avec la commande PROGRAM/VALUE.
5. Pour retourner à l'écran précédent, appuyez sur le bouton EXIT.

Astuce Les réglages GLOBAL EDIT sont sauvegardés automatiquement.

Jeu de programmes et séquences

Jeu d'un programme

Le minilogue contient 200 mémoires de programme –100 d'usine ("Presets") et 100 utilisateur. Les programmes d'usine sont assignés aux mémoires 1-100 et sont groupés par catégories de son pour faciliter leur choix.

Astuce À la sortie d'usine, les mémoires 101-200 contiennent les données "Init. Program".

1. Assurez-vous que le bouton EDIT MODE et le bouton 1-8/9-16 sont éteints.
2. Sélectionnez un programme avec la commande PROGRAM/VALUE.

Jeu avec le séquenceur

Le séquenceur polyphonique intégré du minilogue permet d'enregistrer jusqu'à 16 pas. Outre les données de note, ce séquenceur permet d'automatiser un maximum de 4 paramètres. Les données de séquence sont sauvegardées dans chaque programme.

1. Appuyez sur le bouton PLAY.
2. Appuyez à nouveau sur le bouton PLAY pour arrêter le séquenceur.

Astuce Vous pouvez bien entendu enregistrer vos propres données de séquence. Pour en savoir plus sur l'utilisation du séquenceur, voyez le mode d'emploi disponible en ligne (www.korg.com/).

Fonction Load Panel

Cette fonction charge les réglages correspondant aux positions physiques des commandes et commutateurs au moment de la sauvegarde et applique ces réglages au programme courant.

1. Maintenez enfoncé le bouton SHIFT et appuyez sur le bouton PLAY.

L'écran affiche "Load Panel".

Sauvegarde d'un programme

1. Assurez-vous que le bouton EDIT MODE et le bouton 1-8/9-16 sont éteints.
 2. Appuyez sur le bouton WRITE.
- Dès que le bouton WRITE clignote, le minilogue est prêt pour la sauvegarde du programme.
3. Sélectionnez la mémoire de destination pour la sauvegarde du programme avec la commande PROGRAM/VALUE.
 4. Appuyez sur le bouton WRITE pour sauvegarder le programme.

Pour annuler, appuyez sur le bouton EXIT.

⚠ Ne mettez jamais le minilogue hors tension pendant la sauvegarde d'un programme. Cela risquerait d'endommager les données internes de l'instrument.

Initialisation des réglages d'usine

Vous pouvez recharger les réglages d'usine du minilogue à tout moment.

1. Maintenez les boutons WRITE et EXIT enfoncés tout en appuyant sur l'interrupteur d'alimentation du minilogue.
- La fonction FACTORY RESET du minilogue est alors activée.
2. Choisissez le type de paramètres à initialiser avec la commande PROGRAM/VALUE. (PRESET, GLOBAL, ALL)

⚠ Si vous choisissez "ALL" et exécutez la fonction, vous perdez tous vos programmes utilisateur.

3. Appuyez sur le bouton WRITE puis confirmez en choisissant "YES" avec la commande PROGRAM/VALUE.
4. Appuyez sur le bouton WRITE.

Le minilogue passe en mode normal quand l'initialisation est terminée.

⚠ Ne mettez jamais le minilogue hors tension pendant l'initialisation de ses réglages. Cela risquerait d'endommager les données internes de l'instrument.

Astuce Pour annuler, appuyez sur le bouton EXIT ou choisissez "NO" puis appuyez sur le bouton WRITE.

Circuits analogiques et accord

Procédure d'accordage

Comme pour tous les instruments analogiques, l'accord du minilogue peut fluctuer au fil du jeu (notamment en raison de changements ambiants et de température). Le minilogue possède une fonction d'accord automatique qui peut sur demande corriger automatiquement l'accord des circuits analogiques de l'instrument et palier ainsi au souci d'accord typique des synthés analogiques.

1. Maintenez enfoncé le bouton SHIFT et appuyez sur le bouton REC.
- La fonction d'accordage automatique est activée.
- ⚠ Les commandes et touches de l'instrument sont temporairement indisponibles pendant l'accordage automatique.

Caractéristiques techniques

Clavier:	37 notes (de type "Slimkey", sensible au toucher)
Polyphonie:	4 voix
Système de génération de son:	2 oscillateurs contrôlés en tension ou "VCO" (onde carrée, onde triangulaire, onde en dents de scie), 1 filtre contrôlé en tension ou "VCF" (à 4 pôles et 2 pôles), 2 enveloppes, 1 amplificateur contrôlé en tension ou "VCA", 1 oscillateur basse fréquence ou "LFO", une section DELAY
Bornes:	Prise casque, Prise OUTPUT, Prise AUDIO IN, Prises SYNC IN/OUT, Prises MIDI IN/OUT, port USB B
Alimentation:	Prise pour adaptateur secteur (DC 9 V ⚡)
Consommation:	8 W
Dimensions:	500 mm (L) X 300 mm (P) X 85 mm (H)
Poids:	2.8 kg
Accessoires fournis:	Adaptateur secteur, Guide de prise en main, Précautions

- * Les caractéristiques et l'aspect du produit sont susceptibles d'être modifiés sans avis préalable en vue d'une amélioration.
- * Tous les noms de produits et de sociétés sont des marques commerciales ou déposées de leur détenteur respectif.

Wichtigste Eigenschaften des minilogue

- 4-stimmiger polyphoner Synthesizer mit eingebautem Delay & Sequenzer.
- Völlig neu gestalteter analoger Synthesizer-Schaltkreis.
- 100 sofort abrufbare Werk-Presets sowie 100 zusätzliche Nutzerprogramme.
- 8 Stimmen-Modi (mono, poly, unison, para, etc.) für größte Flexibilität.
- 41 Steuerelemente zum unmittelbaren Zugriff auf die Parameter.
- Echtzeit-Oszilloskop für visuelle Rückmeldung der Änderungen von Parametern.
- Der 16-stufige polyphone Sequenzer kann bis zu vier Parameter-Bedienungen aufnehmen und wiedergeben.
- Sync In- und Sync Out- Buchsen zum Erweitern Ihres Gerätesetups.

Funktion der jeweiligen Sektion

Bedienfeld

1. MASTER-Regler

Die Master-Regler steuern sämtliche Funktionen des minilogue, darunter den VOLUME-Pegel (Ausgang und Kopfhörer) sowie die Einstellungen von TEMPO und OCTAVE (Tonumfang).

2. VCO1/VCO2/VCO2 MODULATION- Sektion

Jeder der beiden VCOs (Voltage Controlled Oscillators) bietet eigene WAVE- (Wellenform) und SHAPE-Regler sowie voneinander unabhängige PITCH- und OCTAVE-Parameter. Diese Sektion bietet Ihnen auch Zugriff auf die SYNC-, CROSS MOD- und RING MOD-Parameter von Oszillator 2.

3. MIXER-Sektion

Der MIXER dient der Einstellung der Lautstärkeverhältnisse zwischen VCO1, VCO2 und dem NOISE-Generator.

4. FILTER-Sektion

Das Multimode (Vierpol/Zweipol) Low Pass VCF (Voltage Controlled Filter) bietet Regler für CUTOFF und RESONANCE für präzises Bearbeiten der Klangfarben. KEY TRACK, VELOCITY und EG können auch zur Beeinflussung der CUTOFF-Frequenz verwendet werden.

5. AMP EG/EG/LFO-Sektion

Zwei Hüllkurvengeneratoren (EG) zur zeitabhängigen Steuerung von Lautstärkeänderungen (AMP EG), Filter (CUTOFF EG) und weiterer Parameter. Der LFO (Low Frequency Oscillator) erzeugt wiederkehrende zyklische Veränderungen.

6. DELAY-Sektion

Hier finden Sie einen Delay-Effekt mit einem Hochpassfilter in der Feedbackschleife.

Sie können das Hochpassfilter dem Originalsound zuweisen oder den gesamten Effekt umgehen. Hinweise hierzu finden Sie im Blockdiagramm sowie in der Bedienungsanleitung (www.korg.com/).

7. EDIT und SEQUENCER- Sektion

Hier wählen oder speichern Sie Programme und bearbeiten detaillierte Parameter. Die Tasten 1-8 dienen der Auswahl von Parametern und der Steuerung des Step-Sequencers.

8. VOICE MODE-Sektion

Der minilogue verfügt über eine vierstimmige Synthesie-Sektion sowie eine Voice Mode-Funktion zur variablen Kombination der vier analogen Synthesistimmen.

Mit den Tasten 1-8 schalten Sie zwischen den Voice Modi um. Neben dem Standard-POLY-Modus stehen auch Modi wie UNISON und CHORD zur Verfügung. Der VOICE MODE DEPTH-Regler bietet eine Vielfalt möglicher Darbietungsoptionen- Hinweise hierzu finden Sie in der Bedienungsanleitung (www.korg.com/).

Vorbereitung

Anschlüsse

Halten Sie sich an diese Anleitung, um die für Ihr System geeigneten Anschlüsse vorzunehmen.

9. Kabelhaken

Wickeln Sie ein Stück Kabel unterhalb des Gerätesteckers Ihres Netzteils um diesen Haken, damit das Kabel nicht versehentlich herausgezogen wird.

10. DC9V-Buchse

Schließen Sie zuerst hier den Gerätestecker des Netzteils an, bevor sie das Netzteil ans Wechselstromnetz anschließen

11. Netzschalter

Hiermit schalten Sie den minilogue ein oder aus.

12. USB B-Anschluss:

Über diesen Anschluss kann der minilogue mit Ihrem Computer MIDI-Nachrichten austauschen.

13. MIDI IN- und OUT-Anschlüsse

Zum Anschluss an ein externes MIDI-Gerät, dass daraufhin MIDI-Daten senden oder empfangen kann.

14. SYNC IN- und OUT-Anschlüsse

Dies Buchsen dienen dazu, die Schritte des minilogue mit anderen Geräten zu synchronisieren. An der SYNC IN-Buchse kann ein von einem anderen Gerät oder einer DAW ausgegebener Impuls empfangen werden. Zur Synchronisierung mit Geräten der KORG volca Reihe empfehlen wir ein 1/8" Miniklinkenkabel.

15. AUDIO IN-Buchse

Standard 1/4" Klinkebuchse zum Empfang von Mono-Audiosignalen eines weiteren Synthesizers, Instruments oder einer externen Audioquelle.

16. OUTPUT-Buchse

Standard 1/4" Klinkebuchsen-Ausgang zum Anschluss einer aktiven Anlage, eines Mischpults, eines Aufnahmesetups oder externen Verstärkers. Der Pegel wird vom MASTER VOLUME-Regler eingestellt.

17. Kopfhörerbuchse

Zum Anschluss eines Kopfhörers. Hier liegt derselbe Sound an wie an der OUTPUT-Buchse

Einschalten des minilogue

⚡ Schalten Sie angeschlossene Aktivboxen oder andere externe Verstärker erst ein, nachdem Sie den minilogue eingeschaltet haben.

1. Drehen Sie den MASTER-Regler des minilogue ganz nach links, um ungewollte Geräusche beim Hochfahren zu vermeiden.
2. Halten Sie den Netzschalter des minilogue gedrückt, bis das Gerät sich einschaltet.
3. Regeln Sie die Lautstärke Ihrer Aktivboxen oder Audioanlage herunter, bevor sie diese einschalten.
4. Erhöhen Sie die Lautstärke der Aktivboxen oder des externen Verstärkers auf einen geeigneten Wert und regeln Sie sie anschließend mit dem MASTER-Regler des minilogue.

Ausschalten des minilogue

1. Regeln Sie die Lautstärke der Aktivboxen bzw. des externen Verstärkers herunter und schalten Sie sie/ ihn aus.
2. Halten Sie den Netzschalter des minilogue gedrückt, bis das Display erlischt.

Die Energiesparfunktion AUTO POWER OFF

Der minilogue kann sich automatisch ausschalten, wenn etwa vier Stunden lang keine Bedienung von Reglern, Schaltern oder Tastatur erfolgt bzw. kein externes Eingangssignal anliegt. In diesem Fall müssen Sie den minilogue wieder einschalten.

Tipp Werksseitig ist die Energiesparfunktion aktiviert.

1. Drücken Sie die EDIT MODE-Taste.
2. Wählen Sie mit dem PROGRAM/VALUE-REGLER „GLOBAL EDIT“.
3. Drücken Sie mehrmals Taste 6, um zur Einstellungsanzeige AUTO POWER OFF zu gelangen.

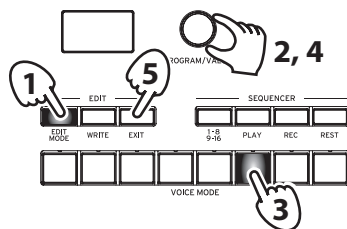

4. Wählen Sie mit dem PROGRAM/VALUE-Regler „ON“ oder „OFF“.
 5. Drücken Sie die EXIT-Taste, um zur vorherigen Anzeige zurückzukehren.
- Tipp** Die Einstellungen in GLOBAL EDIT werden automatisch gespeichert.

Wiedergabe von Programmen und Sequenzen

Wiedergabe eines Programms

Der minilogue bietet 200 Programm-Speicherplätze: 100 Presets und 100 nutzererstellte Programme. Die Presets finden sich unter den Programmnummern 1-100 und sind zur einfacheren Auswahl in Soundkategorien unterteilt.

Tipp Im Auslieferungszustand beinhalten die Programmnummern 101-200 das Init-Programm.

1. Überprüfen Sie, dass die EDIT MODE-Taste und die Tasten 1-8/9-16 nicht leuchten.
2. Wählen Sie mit dem PROGRAM/VALUE-Regler ein Programm.

Spiele des Sequenzers

Der polyphone Sequenzer des minilogue kann bis zu 16 Schritte aufnehmen. Zusätzlich zu Notendaten kann er bis zu vier Parameter automatisieren. Die Sequenzerdaten werden mit jedem Programm gespeichert.

1. Drücken Sie die PLAY-Taste.
Die für das gewählte Programm aufgenommenen Sequenzerdaten werden abgespielt.
2. Drücken Sie die PLAY-Taste erneut, um die Wiedergabe zu beenden.

Tipp Sie können natürlich auch eigene Sequenzerdaten aufnehmen. Hinweise zur Bedienung des Sequenzers finden Sie in der Bedienungsanleitung (www.korg.com/).

Load Panel-Funktion

Diese Funktion lädt die aktuellen Stellungen der Regler und Schalter der Oberseite und wendet Sie aufs aktuelle Programm an.

1. Halten Sie die SHIFT-Taste gedrückt und drücken Sie die PLAY-Taste.
Im Display erscheint „Load Panel“

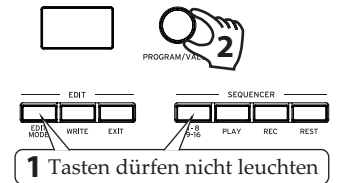

Speichern eines Programms

1. Überprüfen Sie, dass die EDIT MODE-Taste und die Tasten 1-8/9-16 nicht leuchten.
 2. Drücken Sie die WRITE-Taste.
Sobald die WRITE-Taste blinkt, ist der minilogue bereit, ein Programm zu speichern.
 3. Wählen Sie mit dem PROGRAM/VALUE-Regler den gewünschten Speicherort fürs Programm aus.
 4. Drücken Sie die WRITE-Taste, um das Programm zu speichern.
Drücken Sie zum Abbrechen die EXIT-Taste.
- ⚡ Schalten Sie während des Programm-Speichervorgangs den minilogue niemals aus. Sonst könnten interne Daten beschädigt werden.

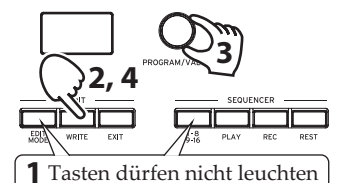

Wiederherstellen der Werkseinstellungen

Sie können den minilogue jederzeit auf die Werkseinstellungen zurücksetzen.

1. Halten Sie die WRITE-Taste und die EXIT-Taste gedrückt und drücken Sie den Netzschalter des minilogue.
Nun befindet sich der minilogue im FACTORY RESET-Modus.
 2. Wählen Sie mit dem PROGRAM/VALUE-Regler die Einstellungen zum zurücksetzen aus. (PRESET, GLOBAL, ALL)
- ⚡ Bei der Einstellung „ALL“ werden sämtliche Nutzerprogramme gelöscht.
3. Drücken Sie die WRITE-Taste und wählen Sie mit dem PROGRAM/VALUE-Regler „YES“ aus.
 4. Drücken Sie die WRITE-Taste.
Nach dem Wiederherstellen der Werkseinstellungen fährt das Gerät in den normalen Betriebsmodus.
- ⚡ Schalten Sie das Gerät während der Wiederherstellung der Werkseinstellungen niemals aus. Sonst könnten interne Daten beschädigt werden.
- Tipp** Zum Abbrechen drücken Sie die EXIT-Taste – oder Sie wählen „NO“ und drücken anschließend die WRITE-Taste.

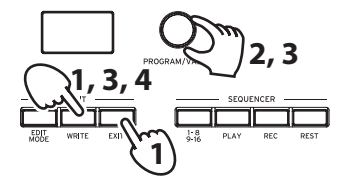

Analogschaltkreis und Stimmen

Stimmen

Wie bei allen analogen Instrumenten kann der Schaltkreis des minilogue während der Wiedergabe Schwankungen aufgrund von Veränderungen der Luftfeuchtigkeit und Temperatur unterliegen. Der minilogue verfügt über eine Autotuning-Funktion, die die Analogschaltkreise des Geräts bei Bedarf automatisch stimmt und diese Schwankungen korrigiert.

1. Halten Sie die SHIFT-Taste gedrückt und drücken Sie die REC-Taste.
Das Autotuning beginnt.
- ⚡ Während des Stimmvorgangs können Sie Ihr Instrument vorübergehend nicht spielen.

Technische Daten

Tastatur:	37 Noten (Slimkey, Anschlagdynamisch)
Maximale:	Polyphonie 4 Stimmen
Klangerzeugung:	2 VCO (Rechteckwelle, Dreieckwelle, Sägezahnwelle), 1 VCF (vierpolig, zweipolig), 2 EG, 1 VCA, 1 LFO, DELAY
Anschlüsse:	Kopfhörerbuchse, OUTPUT-Buchse, AUDIO IN-Buchse, SYNC IN- und OUT-Anschlüsse, MIDI IN- und OUT-Anschlüsse, USB B-Anschluss
Stromversorgung:	AC-Netzgerätbuchse (DC 9 V ⚡)
Leistungsaufnahme:	8 W
Abmessungen:	500 mm (B) x 300 mm (T) x 85 mm (H)
Gewicht:	2,8 kg
Lieferumfang:	AC-Netzgerät, Blitzstart, Vorsichtsmaßnahmen

* Änderungen der technischen Daten und des Designs ohne vorherige Ankündigung vorbehalten.

* Alle Produkt- und Firmennamen sind Warenzeichen oder eingetragene Warenzeichen der betreffenden Eigentümer.

Características clave del minilogue

- Sintetizador polifónico de 4 voces con retardo y secuenciador integrados.
- Diseño completamente nuevo del sistema de circuitos del sintetizador analógico.
- Recuperación instantánea de 100 ajustes predefinidos en fábrica además de 100 programas de usuario adicionales.
- 8 modos de voz (mono, poly, unison, para, etc.) ofrecen la máxima flexibilidad.
- 41 controles de panel dedicados proporcionan formación visual de los cambios de parámetros.
- El secuenciador polifónico de 16 pasos puede utilizarse para grabar y reproducir cuatro operaciones de parámetros.
- Los jacks Sync In y Sync Out le permiten ampliar la configuración de la sesión.

Funciones de cada sección

Panel frontal

1. Controles MASTER

Los controles Master afectan al funcionamiento completo del minilogue, incluido el nivel VOLUME (salida y auriculares), los ajustes TEMPO y el ajuste OCTAVE (gama de intensidades).

2. Sección VCO1/VCO2/VCO2 MODULATION

Cada uno de los dos VCO (osciladores controlados por voltaje) proporcionan controles WAVE (forma de onda) y SHAPE individuales, así como parámetros PITCH y OCTAVE independientes. Esta sección también proporciona acceso a los potentes parámetros 2 SYNC, CROSS MOD y RING MOD del oscilador.

3. Sección MIXER

El MIXER le permite definir los volúmenes relativos de VCO1, VCO2 y del generador NOISE.

4. Sección FILTER

El VCF (filtro controlado por voltaje) de paso bajo y multimodo (4 polos/2 polos) proporciona controles CUTOFF y RESONANCE manuales que permiten el modelado preciso del timbre. KEY TRACK, VELOCITY y el EG también se pueden usar para afectar a la frecuencia de CUTOFF.

5. Sección AMP EG/EG/LFO

Dos generadores de envolventes (EG) permiten crear cambios en el volumen (AMP EG), el filtro CUTOFF (EG) y otros parámetros (EG) que varían durante un periodo. Se crean cambios cíclicos y repetitivos utilizando el LFO (oscilador de baja frecuencia).

6. Sección DELAY

Esta sección proporciona un efecto de retardo con un filtro de paso alto en el bucle de retroalimentación. Puede elegir si el filtro de paso alto se aplica al sonido original (sonido sin efecto). También puede omitir el efecto completo. Para ver información detallada, consulte el diagrama de bloques y el manual del usuario (www.korg.com/).

7. Sección EDIT y SEQUENCER

Aquí puede seleccionar o guardar programas y editar parámetros detallados. Los botones 1-8 también se utilizan para seleccionar parámetros y controlar el secuenciador de pasos.

8. Sección VOICE MODE

El minilogue dispone de una sección de sintetizador de cuatro voces, y proporciona una función Voice Mode que le permite combinar las cuatro voces del sintetizador analógico de diversas formas. Al pulsar los botones 1-8, puede cambiar los ajustes de Voice Mode. Además del modo POLY estándar, también se proporcionan otros como UNISON y CHORD. El control VOICE MODE DEPTH ofrece distintas posibilidades de interpretación. Para ver información detallada, consulte el manual del usuario (www.korg.com/).

Primeros pasos

Conexiones

Utilice esta guía para realizar las conexiones correctas según corresponda para su sistema.

9. Gancho para cable

Enrolle el extremo del enchufe de CC del cable del adaptador de CA alrededor de este gancho para evitar tirar del cable de alimentación por accidente.

10. Jack DC 9V

Conecte primero el extremo de CC del adaptador de CA al minilogue; a continuación, conecte el adaptador a una toma de CA adecuada.

11. Conmutador de alimentación

Mantenga pulsado este conmutador para activar o desactivar el minilogue.

12. Conector USB B

Este conector permite al minilogue intercambiar mensajes MIDI con el ordenador.

13. Conectores MIDI IN y OUT

Conéctelos a un dispositivo MIDI externo para transmitir o recibir datos MIDI.

14. Jacks SYNC IN y OUT

Los pasos del minilogue se pueden sincronizar con otros dispositivos mediante estos jacks. Se puede utilizar un impulso enviado desde la salida de audio de otro dispositivo o DAW conectándolo al jack SYNC IN. Utilice un cable de 1/8" (conector mini phone) para sincronizar con los productos volca de KORG.

15. Jack AUDIO IN

Este jack TS de 1/4" estándar acepta una señal de audio mono procedente de otro sintetizador, instrumento o fuente de sonido externa.

16. Jack OUTPUT

Este jack TS de 1/4" estándar envía el sonido del minilogue a su sistema de monitorización autoalimentado, mezclador, configuración de grabación o amplificador externo. El nivel se controla mediante el mando MASTER VOLUME.

17. Jack de auriculares

Conecte los auriculares aquí. Este jack emite el mismo sonido que el jack OUTPUT.

Activación del minilogue

⚡ Desactive la alimentación de sus altavoces de monitor autoalimentado o de otro dispositivo de salida externa antes de activar el minilogue.

1. Gire el mando MASTER del minilogue completamente hacia la izquierda para minimizar los artefactos de audio no deseados durante el inicio.
2. Mantenga pulsado el conmutador de alimentación del minilogue; cuando el instrumento se active, suelte el conmutador.
3. Baje los controles de volumen de los monitores autoalimentados o del sistema de salida externa y luego actívelos.
4. Eleve los controles de volumen de los monitores autoalimentados o del sistema de salida externa hasta un nivel adecuado y ajuste el mando MASTER del minilogue.

Desactivación del minilogue

1. Baje el volumen de los monitores autoalimentados o del sistema de salida externa y luego desactívelos.
2. Mantenga pulsado el conmutador de alimentación del minilogue; cuando la pantalla se oscurezca, suelte el conmutador.

Uso de la característica AUTO POWER OFF

El minilogue puede configurarse para que se apague automáticamente después de que hayan transcurrido aproximadamente cuatro horas sin realizar ninguna operación con los mandos, conmutadores o teclado, o sin ninguna entrada externa.

Una vez que esto suceda, deberá volver a activar el minilogue manualmente.

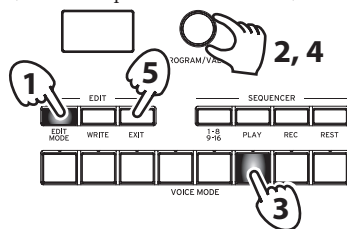

Consejo Con los ajustes de fábrica, la función de desactivación automática está activada.

1. Pulse el botón EDIT MODE.
2. Utilice el mando PROGRAM/VALUE para seleccionar "GLOBAL EDIT".
3. Pulse el botón 6 varias veces para acceder a las pantalla de ajustes de AUTO POWER OFF.
4. Utilice el mando PROGRAM/VALUE para seleccionar "ON" u "OFF".
5. Press the EXIT button to return to the previous screen.

Consejo Los ajustes de GLOBAL EDIT se guardan automáticamente.

Reproducción de programas y secuencias

Reproducción de un programa

El minilogue contiene 200 ubicaciones de programas, 100 predefinidas y 100 de usuario. Los programas predefinidos se asignan a los números de programa 1-100 y se organizan en categorías de sonidos para facilitar la selección.

Consejo Cuando la unidad se recibe con los ajustes de fábrica, los números de programa 101-200 contienen el programa Init.

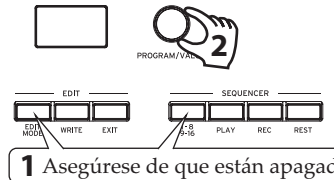

1. Verifique que el botón EDIT MODE y el botón 1-8/9-16 están apagados.
2. Utilice el mando PROGRAM/VALUE para seleccionar un programa.

Reproducción del secuenciador

El secuenciador polifónico del minilogue puede grabar un máximo de 16 pasos. Además de los datos de nota, puede automatizar un máximo de cuatro parámetros. Con cada programa se guardan los datos de secuencia.

1. Pulse el botón PLAY.
Se reproducirán los datos de secuencia grabados para el programa seleccionado.
2. Pulse de nuevo el botón PLAY para parar la reproducción.

Consejo Por supuesto, también puede grabar datos de secuencia propios. Para ver información detallada sobre el uso del secuenciador, consulte el manual del usuario, disponible en www.korg.com/.

Función Load Panel

Esta función carga el estado actual de los mandos y conmutadores del panel, y aplica dichos ajustes al programa actual.

1. Mantenga pulsado el botón SHIFT y pulse el botón PLAY.
En la pantalla se muestra "Load Panel".

Guardar un programa

1. Verifique que el botón EDIT MODE y el botón 1-8/9-16 están apagados.

2. Pulse el botón WRITE.
Una vez que el botón WRITE parpadea, el minilogue está listo para guardar un programa.

3. Utilice el mando PROGRAM/VALUE para seleccionar la ubicación en la que desea guardar el programa.

4. Pulse el botón WRITE para guardar el programa.

Para cancelar, pulse el botón EXIT.

⚡ Nunca desactive la alimentación del minilogue mientras se está guardando un programa. De lo contrario, podría dañar los datos internos.

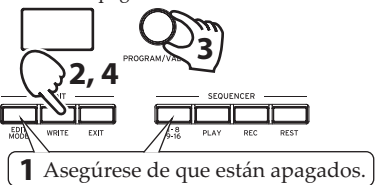

Restaurar los ajustes de fábrica

Los ajustes de fábrica predeterminados del minilogue se pueden restablecer en cualquier momento.

1. Con los botones WRITE y EXIT pulsados, pulse el conmutador de alimentación del minilogue.
El minilogue cambia al modo FACTORY RESET.

2. Utilice el mando PROGRAM/VALUE para elegir los ajustes que desea restablecer (PRESET, GLOBAL, ALL).

⚡ Si selecciona "ALL" y ejecuta, se borrarán todos los programas de usuario.

3. Pulse el botón WRITE y luego utilice el mando PROGRAM/VALUE para seleccionar "YES".
4. Pulse el botón WRITE.

Una vez restaurados los ajustes de fábrica, se reanuda el funcionamiento normal.

⚡ Nunca desactive la alimentación mientras se restauran los ajustes de fábrica. De lo contrario, podría dañar los datos internos.

Consejo Para cancelar, pulse el botón EXIT o seleccione "NO" y luego pulse el botón WRITE.

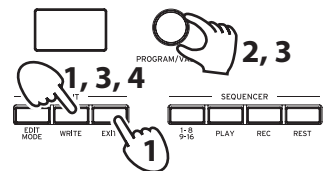

Sistema de circuitos analógicos y afinación

Operación de afinación

Al igual que con todos los instrumentos analógicos, el sistema de circuitos del minilogue puede desviarse con el tiempo durante la interpretación debido a cambios en el entorno y la temperatura. El minilogue proporciona una función de afinación automática que afina automáticamente los circuitos analógicos del instrumento bajo demanda, para corregir las posibles desviaciones analógicas.

1. Mantenga pulsado el botón SHIFT y pulse el botón REC.
Comienza la afinación automática.
- ⚡ Durante la afinación, no podrá tocar el instrumento de forma temporal.

Especificaciones

Teclado:	37 notas (teclado delgado, sensibilidad a la velocidad)
Polifonía máxima:	4 voces
Sistema de generación de sonido:	2 VCO (onda cuadrada, onda triangular, onda de sierra), 1 VCF (4 polos, 2 polos), 2 EG, 1 VCA, 1 LFO, DELAY
Conectores:	Jack de auriculares, Jack OUTPUT, Jack AUDIO IN, Jacks SYNC IN y OUT, Conectores MIDI IN y OUT, Conector USB B
Fuente de alimentación:	Jack de adaptador de CA (DC 9V \diamond \square \diamond)
Consumo:	8 W
Dimensiones (anchura x profundidad x altura):	500 x 300 x 85 mm
Peso:	2.8 kg
Elementos incluidos:	Adaptador de CA, Guía de inicio rápido, Precauciones

- * Las especificaciones y el aspecto est sujetas a cambios sin previo aviso por mejora.
- * Todos los nombres de productos y compañías son marcas comerciales o marcas registradas de sus respectivos propietarios.

おもな特長

- 新規開発のアナログ・シンセ回路を4ボイス搭載しています。
- 200のプログラム（工場出荷時は100のプリセット・プログラムと100のユーザー・プログラム）を瞬時に読み出し、保存が可能です。
- ボイス・モード機能により4つのボイスを柔軟に組み換えが可能です（MONO、POLY、DELAY、SIDECHAIN、CHORDなど）。
- 41のノブやスイッチにより、シンセ・パラメーターを直感的に操作することが可能です。
- オシロスコープ機能を搭載し、パラメーター変化を視覚的にディスプレイに表示します。
- 4つのパラメーターの操作を記録し、それを再現できる16ステップ・ポリフォニック・シーケンサーを搭載しています。
- シンクすることで他のグループ・ギアとセッションすることが可能です。

各セクションの機能

フロント・パネル

1. マスター・コントロール

OUTPUT端子とヘッドホン端子から出力する音量、シーケンサーのテンポ、鍵盤の音域を設定します。

2. VCO1/VCO2/VCO2 MODULATIONセクション

2個のVCO (Voltage Controlled Oscillator) のそれぞれで、波形やSHAPEのコントロールだけでなく、独立したピッチとオクターブの設定が可能です。また、VCO2はパワフルなオシレーター・シンク、クロス・モジュレーション、リング・モジュレーターをかけることができます。

3. MIXERセクション

VCO1、VCO2、ノイズの音量を調節します。

4. FILTERセクション

ローパス・フィルターにより、オシレーターの周波数成分を削ったり強調したりすることで、音色の明暗を設定します。

5. AMP EG/EG/LFOセクション

AMP EG (Amp Envelope Generator) は、音量の時間的変化を設定します。EG (Envelope Generator) は、フィルターのカットオフやその他のパラメーターの時間的変化を設定します。LFO (Low Frequency Oscillator) は、音色を構成するパラメーターに周期的な変化を与えます。

6. DELAYセクション

フィードバック・ループにハイパス・フィルターが組み合わされたディレイのセクションです。原音（ドライ音）にハイパス・フィルターをかけるかどうかを選択できます。また、エフェクト全体をバイパスすることも可能です。詳しくはブロック図、取扱説明書（www.korg.com/）をご覧ください。

7. EDIT、SEQUENCERセクション

プログラムの選択や保存、詳細なエディットを行います。ボタン1～8はボイス・モードの選択や、ステップ・シーケンサーのコントロールに使用します。詳しくは取扱説明書（www.korg.com/）をご覧ください。

8. VOICE MODEセクション

本機は、搭載されている4ボイスのアナログ・シンセを組み替えて、様々な方法で演奏することができるボイス・モード機能を搭載しています。ボタン1～8を押すことで標準のPOLYのほか、UNISONやCHORDなどのボイス・モードに切り替えることができます。VOICE MODE DEPTHノブを操作すると、それぞれのボイス・モードで面白い効果が得られます。

演奏までの準備

接続する

お使いのシステムに応じて適切な接続を行うため、このガイドを使用してください。

9. コード・フック

DC9V端子からコードが誤って抜けるのを防ぐため、コードを掛けて固定します。

10. DC9V端子

付属のACアダプターを本機に接続してから、プラグをコンセントに差し込んでください。

11. 電源スイッチ

電源を入れたり、切ったりします。電源を入れるときと、切るときはスイッチを長押しします。

12. USB B端子

コンピューターと接続し、MIDIデータを送受信します。

13. MIDI IN、OUT端子

外部MIDI機器と本機を接続し、MIDIデータを送受信します。

14. SYNC IN、OUT端子

ミニ・モノラル・フォン・ケーブルを使用して、本機とコルグ volcaシリーズなどと接続します。接続した機器やDAWなどのオーディオ・アウトから出力されるパルスとステップを同期する場合に使用します。

15. AUDIO IN端子

モノラル入力端子です。他のシンセサイザーなどの外部音源を接続します。

16. OUTPUT端子

モノラル出力端子です。パワード・モニターやミキサーなどを接続します。音量レベルはMASTERノブで調節します。

17. ヘッドホン端子

ヘッドホンのプラグを接続します。OUTPUT端子からの出力と同じ信号を出力します。

電源を入れる

⚡ パワード・モニターなどの外部出力機器の電源をオフにしてから、本機の電源を入れてください。

- 本機のMASTERノブを左に回し切ります。
- 本機の電源スイッチを押し続け、電源がオンになったら電源スイッチを離します。
- パワード・モニターなどの外部出力機器のボリュームを下げた状態で、各機器の電源を入れます。
- 外部出力機器のボリュームを適度に上げ、本機のMASTERノブを調節します。

電源を切る

- パワード・モニターなどの外部出力機器のボリュームを下げてから、外部出力機器の電源を切ります。
- 本機の電源スイッチを押し続け、ディスプレイの表示が消えたら電源スイッチを離します。

オート・パワー・オフ機能と設定方法

本機のオート・パワー・オフ機能は、ノブやスイッチ、鍵盤などを操作しない状態と、外部から入力のない状態が約4時間続くと、自動的に電源が切れます。電源が切れると、ノブやボタンを操作しても復帰しません。電源を入れ直してください。

Tip 工場出荷時は、オート・パワー・オフ機能は有効に設定されています。

- EDIT MODEボタンを押します。
- PROGRAM/VALUEノブを操作して“GLOBAL EDIT”を選びます。
- ボタン6を何度か押してAUTO POWER OFF設定画面にします。
- PROGRAM/VALUEノブを操作して“ON”または“OFF”を選びます。
- EXITボタンを押して元の画面に戻ります。

Tip GLOBAL EDIT内の設定は自動的に保存されます。

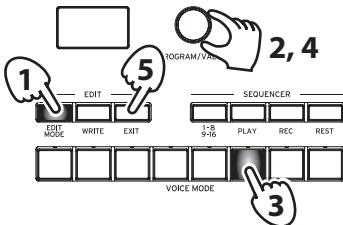

演奏する

プログラムを選んで演奏する

本機には、200のプログラム・メモリーが用意されています。工場出荷時は、プログラム番号1～100にプリセット・プログラムが割り当てられています。

Tip 工場出荷時のプログラム番号101～200は、Init Programとなっています。

- EDIT MODEボタンと1-8/9-16ボタンが消灯していることを確認します。
- PROGRAM/VALUEノブを操作してプログラムを切り替えます。

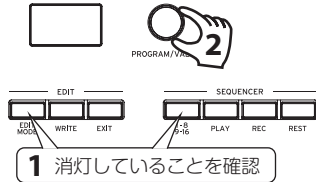

録音されているシーケンスを再生する

本機は最大16ステップのポリフォニック・シーケンサーを搭載しています。ノート・データの他、最大4つのパラメーターをオートメーションできます。シーケンス・データはプログラム毎に保存されます。

- PLAYボタンを押します。プログラムごとに録音されているシーケンスが再生されます。
- もう一度PLAYボタンを押すと停止します。

Tip シーケンスは記録することもできます。シーケンサーの詳しい使い方については、取扱説明書（www.korg.com/）をご覧ください。

パネル・ロード機能

現在のノブ、スイッチなどの状態を読み込んでプログラムに反映させます。

- SHIFTボタンを押しながら、PLAYボタンを押します。ディスプレイに“Load Panel”と表示されます。

プログラムを保存する

- EDIT MODEボタンと1-8/9-16ボタンが消灯していることを確認します。
- WRITEボタンを押します。WRITE ボタンが点滅し、プログラム保存の待機状態になります。
- PROGRAM/VALUEノブを操作してプログラムの保存先を選びます。
- WRITEボタンを押してプログラムを保存します。キャンセルするには、EXIT ボタンを押します。
 - ⚡ プログラムの保存中は、絶対に本機の電源を切らないでください。内部のデータが破壊される場合があります。

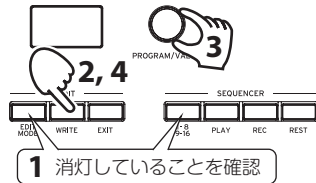

工場出荷時の状態に戻す

本機のすべての設定を工場出荷時の状態に戻すことができます。

- WRITEボタンとEXITボタンを押しながら、電源スイッチを押して本機の電源を入れます。FACTORY RESET 設定モードになります。
- PROGRAM/VALUEノブを操作して、工場出荷時に戻す対象（PRESET、GLOBAL、ALLのいずれか）を選択します。
 - ⚡ “ALL”を選択し、実行した場合はユーザー・プログラムはすべて消去されます。
- WRITEボタンを押してから、PROGRAM/VALUEノブを操作して“YES”を選択します。
- WRITEボタンを押します。工場出荷時に戻し終わったら、通常の動作に切り替わります。
 - ⚡ 工場出荷時に戻している間は、絶対に電源を切らないでください。内部のデータが破壊される場合があります。**Tip** キャンセルするにはEXITボタンを押すか、“NO”を選択してWRITEボタンを押します。

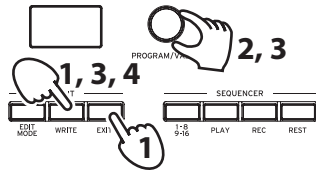

アナログ回路とチューニング



チューニングについて

本機はアナログ楽器の特性により、温度などの環境の変化による音程や音色のずれが生じないように、自動補正するオート・チューニング機能を搭載しています。

電源を入れた直後から継続して発音を続けると、音程や音色が少しずつ変化する場合があります。気になるときは以下の手順でチューニングしてください。この操作により、強制的にチューニングが行われ、ピッチのずれを補正します。

- SHIFTボタンを押しながら、RECボタンを押します。オート・チューニングを開始します。
 - ⚡ チューニング中は、一時的に演奏ができなくなります。

おもな仕様

鍵盤:	37鍵（スリム鍵盤、ペロシシティ対応）
最大同時発音数:	4ボイス
音源システム:	2VCO（矩形波、三角波、ノコギリ波）、1VCF（4pole、2pole）、2EG、1VCA、1LFO、DELAY
入出力端子:	ヘッドホン端子、OUTPUT端子、AUDIO IN端子、SYNC IN端子、SYNC OUT端子、MIDI IN端子、MIDI OUT端子、USB B端子
電源:	ACアダプター（DC9V    ）
消費電力:	8W
外形寸法（幅×奥行き×高さ）:	500 × 300 × 85mm
質量:	2.8kg
付属品:	ACアダプター、クイック・スタート・ガイド、安全上のご注意/保証規定/アフターサービス

※ 仕様および外観は、改良のため予告なく変更することがあります。

※ すべての製品名および会社名は、各社の商標または登録商標です。